

# CATALOGUE AUTOMATISME PORTAILS & PORTES

Standard : +226 25652835  
GSM: +22670245169  
WhatsApp +22678885761

[contact@elecprotech.com](mailto:contact@elecprotech.com)  
[elecprotech@gmail.com](mailto:elecprotech@gmail.com)  
[www.elecprotech.com](http://www.elecprotech.com)













 **domotics & love**



CATALOGUE  
AUTOMATISATION **2022**



# SOMMAIRE

	—————	MOTEURS POUR PORTAILS COULISSANTS.....	11
	—————	MOTEURS POUR PORTAILS BATTANTS.....	21
	—————	MOTEURS POUR BARRIÈRES.....	37
	—————	MOTEURS POUR GARAGES ET RIDEAUX MÉTALLIQUES.....	45
	—————	ARMOIRES DE COMMANDE.....	57
	—————	ÉMETTEURS ET RÉCEPTEURS.....	69
	—————	DISPOSITIFS DE SÉCURITÉ ET ACCESSOIRES.....	79
	—————	KITS ÉLECTRONIQUES.....	93
	—————	SYMBOLES.....	96
	—————	CONTACTS.....	97

# Nos valeurs ...

## EFFICACITÉ

Les produits V2 sont les plus fiables et rapides à installer. V2 vous garantit une facilité d'installation et une flexibilité maximales.

## PROFESSIONALISME

Plus de trente ans d'expérience nous ont amenés à développer une gamme de produits spécifiques pour les professionnels, conçus pour leurs besoins et leurs exigences.

## EXHAUSTIVITÉ

Tout ce dont vous avez besoin, une seule marque et une seule philosophie. V2 vous permet de créer des installations et des systèmes complexes en incluant des portails, garages, volets roulants et rideaux.

## GREEN

Nous pensons à l'environnement et à l'économie des consommations. ECO-LOGIC est le dispositif à énergie solaire pour alimenter les moteurs V2 sans raccordement à la ligne électrique. Be green, be eco-logic.

## SÉCURITÉ

V2 vous propose une large gamme d'accessoires et de dispositifs de sécurité pour la protection totale des utilisateurs finaux, contre le risque d'écrasement et d'accidents.

## DESIGN

L'efficacité et le professionnalisme, sans oublier l'élégance. Les produits V2 se distinguent par leur design moderne, captivant et adapté à tout milieu, de celui domestique à celui industriel.



# L'innovation au service de l'installateur et de l'utilisateur final



## **V2 GO pour l'utilisateur final**

L'application V2 GO vous permet de gérer vos automatisations directement depuis votre smartphone.



## **V2APPTOOL pour l'installateur**

Visitez [www.v2home.com](http://www.v2home.com): l'application V2APPTOOL vous permet de réaliser toutes les phases de configuration de l'installation en opérant directement sur votre smartphone ou votre tablette.

## **WINPPCLNET**

Le logiciel WINPPCLNET est un programme qui permet le stockage, la consultation et la mise à jour de toutes les données et de tous les paramètres du système à l'aide d'une base de données (archive de données informatiques).

## **Suivez tous les services V2 en ligne**

Visitez [www.v2home.com](http://www.v2home.com) Inscrivez-vous à la newsletter pour être informé des nouveautés, parcourez la section Téléchargement pour accéder aux fiches et manuels techniques, demandez l'accès à l'Espace Réservé pour consulter les vues éclatées des produits et le matériel marketing.



# V2 GO

## La nouvelle App pour l'utilisateur final

L'application V2 GO permet la gestion de l'automatisation à distance



### Gestion et contrôle

Possibilité de gérer plusieurs installations à distance à tout moment, de vérifier l'état du portail à tout moment et de gérer l'ouverture/fermeture en un seul clic.

### Gestion des accès prioritaires ou temporaires

Possibilité de personnaliser les politiques d'accès et les heures pour chaque utilisateur individuel.

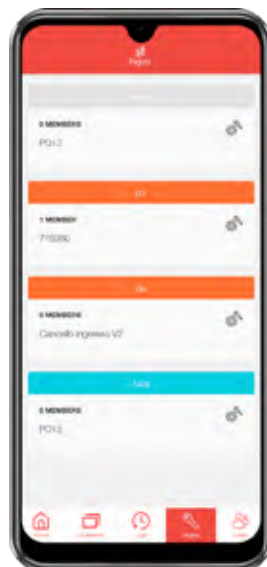
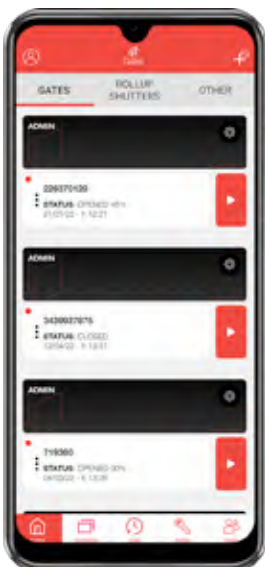

## Contrôle d'accès (logs)

Capacité à surveiller l'utilisation de l'automatisation



## Facilité d'utilisation

Pratique et rapide, grâce à l'utilisation de codes QR, pour ajouter de nouveaux utilisateurs et / ou installations.



## Scénarios personnalisés automatiques

Possibilité de contrôler vos automatisations ou vos appareils à des jours et heures sélectionnés



## Module WF01

Il est possible de connecter l'automatisation au réseau, grâce au module WIFI, qui peut être branché sur les centrales numériques V2.





# Personal Pass

Systeme srialis pour commande à distance

La solution V2 pour simplifier la gestion d'installations complexes.

Un systeme complet de telecommandes serialisees, recepteurs, cles et decodificateurs, en mesure de s'associer avec un logiciel pense pour gerer chaque utilisateur avec un code univoque, garantissant ainsi rapidite d'installation et plus de securite pour tous.



## PROTECTION DE L'INSTALLATEUR

Grâce au code-contrat qui lui a été attribué, personne d'autre ne peut intervenir sur l'installation réalisée, fournir des pièces de rechange ou apporter des modifications. En outre, Personal Pass simplifie et accélère considérablement les procédures d'installation mais aussi celles d'entretien de l'installation.

## PROTECTION DE L'UTILISATEUR

Chaque émetteur permet à l'utilisateur spécifique de contrôler à distance des accès privés et des accès communs, à travers un code univoque attribué à l'origine par l'installateur, qui permet donc l'identification personnelle non duplicable de chaque personne qui utilise le système.

## HAUTE FLEXIBILITE

Chaque télécommande à 4 canaux peut en gérer jusqu'à 14 en utilisant la pression combinée de 2 ou 3 touches. De plus, le système permet d'associer une touche à un canal du récepteur avec la logique de fonctionnement préférée.

## GESTION SIMPLIFIEE

L'installateur peut créer une base de données, en gérant avec simplicité également de grandes installations. Simplement avec l'utilisation de l'ordinateur et du logiciel spécial WINPPCLNET il peut créer une archive d'informations, éliminer ou ajouter des utilisateurs à la base de données, annuler un code et le remplacer en cas de perte de la télécommande, planifier au mieux l'entretien.

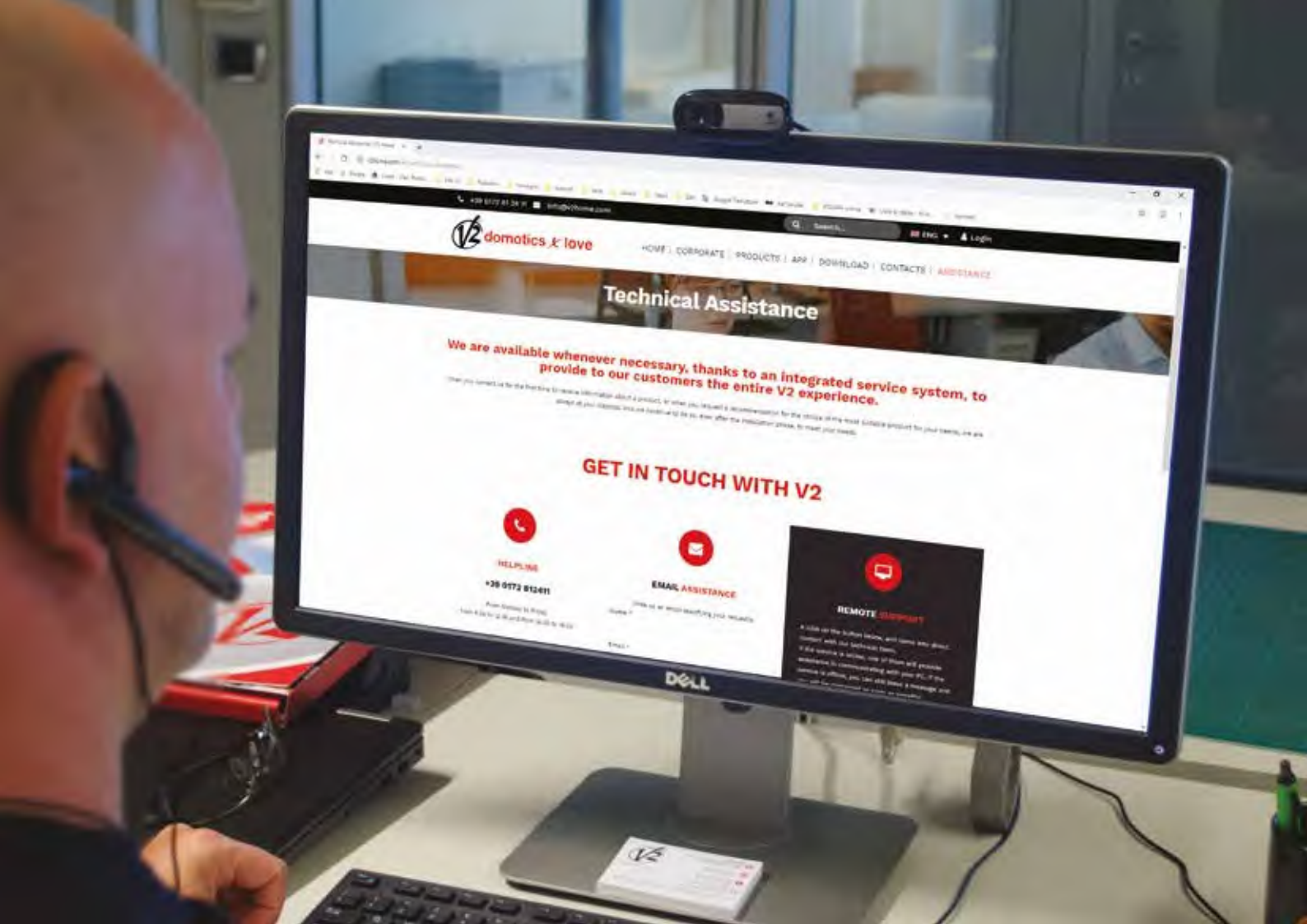

## Support technique et formation

En choisissant un produit V2, vous choisissez également un service d'assistance à l'avant-garde, qui saura vous accompagner pas à pas, à partir du choix de l'automatisation qui vous convient le mieux jusqu'aux phases qui suivent l'installation.

Avec V2, vous disposerez du meilleur support dans tous les domaines, où que vous soyez. V2 a en effet un réseau de distribution et de filiales en Europe et dans le reste du monde, prêts à vous conseiller et à vous aider.

Pour tout besoin commercial ou technique, pour un conseil ou pour connaître les dernières mises à jour sur nos produits, vous pouvez contacter notre assistance technique par différents moyens : par email, chat, assistance à distance ou téléphonique. Nos techniciens seront toujours à votre disposition !

La qualité et le professionnalisme passent également par la formation. V2 investit chaque année du temps et des ressources dans la formation de ses techniciens et de ses clients, en organisant des formations techniques dans ses bureaux à l'étranger et dans la salle de démonstration innovante de son siège en Italie.



# INDEX DES PRODUITS



## Électromécanique pour

UTILISATION RÉSIDENIELLE _____	TORQ _____	10
	AYROS _____	12
	FORTECO _____	14

## Électromécanique pour

UTILISATION INDUSTRIELLE _____	FORTECO 2500-I _____	14
	HYPERFOR _____	16

# INSTALLATION TYPIQUE

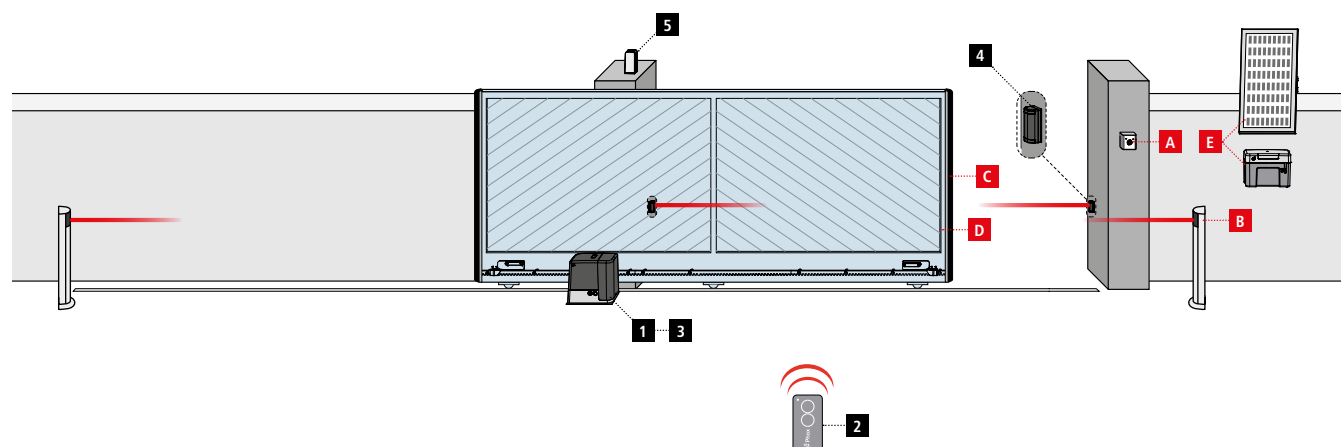

## COMPOSANTS

- 1** Motoréducteur
- 2** Émetteur
- 3** Module récepteur
- 4** Photocellules
- 5** Feu

## AUTRES ACCESSOIRES

- A** Sélecteur à clé
- B** Potelets avec photocellules
- C** Barres palpées de sécurité
- D** Capteurs WES
- E** Système ECO-LOGIC

## CÂBLES À UTILISER

LONGUEUR DU CÂBLE	< 10 mètres	de 10 à 20 mètres	de 20 à 30 mètres
Alimentation 230V	3G x 1,5 mm <sup>2</sup>	3G x 1,5 mm <sup>2</sup>	3G x 2,5 mm <sup>2</sup>
Alimentation 230 - 400V	4G x 1,5 mm <sup>2</sup>	4G x 1,5 mm <sup>2</sup>	4G x 2,5 mm <sup>2</sup>
Photocellules (TX)	2 x 0,5 mm <sup>2</sup>	2 x 0,5 mm <sup>2</sup>	2 x 0,5 mm <sup>2</sup>
Photocellules (RX)	4 x 0,5 mm <sup>2</sup>	4 x 0,5 mm <sup>2</sup>	4 x 0,5 mm <sup>2</sup>
Sélecteur à clé	2 x 0,5 mm <sup>2</sup>	2 x 0,5 mm <sup>2</sup>	2 x 0,5 mm <sup>2</sup>
Feu	2 x 1,5 mm <sup>2</sup>	2 x 1,5 mm <sup>2</sup>	2 x 1,5 mm <sup>2</sup>
Antenne (intégrée dans le feu)	RG174	RG174	RG174
ECO-LOGIC (groupe accumulateur)	2 x 1,5 mm <sup>2</sup>	-	-
ECO-LOGIC (panneau solaire)	2 x 1 mm <sup>2</sup>	-	-

# TORQ



## Motoréducteur électromécanique irréversible

### pour portails coulissants jusqu'à 800 Kg de poids

Disponible en version 24V et 230V



#### Version 24V:

- Armoire de commande DIGITALE
- Fonctionnement précis et en toute sécurité avec encodeur
- Auto-apprentissage des temps d'ouverture et de fermeture
- Capteur d'obstacles
- Accélérations et décélérations programmables
- Ralentissement dans la phase d'ouverture (rampe de démarrage programmable)
- Fonctionnement en cas de coupure de courant grâce à la batterie tampon 161237
- Fonctionnement à énergie solaire grâce au système ECO-LOGIC
- Fonctionnement synchronisé de deux moteurs par module SYNCRO

- Fins de course magnétiques précis et fiables dans le temps
- Programmation par 3 touches et afficheur
- Connecteur rapide pour récepteur radio modulaire MR2
- Connecteur ADI pour modules optionnels



#### Version 230V:

- Armoire de commande ANALOGIQUE
- Récepteur 433,92 MHz intégré (compatible seulement avec des émetteurs de la série PHOX)
- Auto-apprentissage des temps d'ouverture et de fermeture
- Détection des obstacles
- Réglages et programmation par trimmer et dip-switch
- Fins de course mécaniques

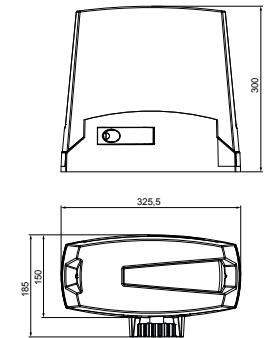

## CARACTÉRISTIQUES TECHNIQUES

Description	24V portails jusqu'à 500 Kg armoire de commande DIGITALE	24V portails jusqu'à 400 Kg armoire de commande DIGITALE moteur FAST	230V portails jusqu'à 500 Kg armoire de commande ANALOGICA	230V portails jusqu'à 800 Kg armoire de commande ANALOGICA
MODÈLE	TORQ500D-24V	TORQ400D-24V-F	TORQ500A-230V	TORQ800A-230V
CODE	23G001	23G002	23G003	23G004
Poids maxi portail (Kg)	500	400	500	800
Alimentation (Vac / Hz)	230 - 50	230 - 50	230 - 50	230 - 50
Puissance électrique maximum (W)	300	250	300	400
Absorption à pleine charge @ 230Vac (A)	2	1,1	1,3	1,7
Vitesse maxi portail (m/s)	0,28	0,36	0,17	0,17
Poussée maxi (N)	600	400	450	850
Indice d'exploitation (%)	90	70	30	30
Pignon	M4-Z15	M4-Z15	M4-Z15	M4-Z15
Température de fonctionnement (°C)	-20 ÷ +55	-20 ÷ +55	-20 ÷ +55	-20 ÷ +55
Poids du moteur (Kg)	9	9	10	12
Degré de protection (IP)	44	44	44	44
Charge maxi accessoires alimentés à 24V (W)	7	7	6	6

## ACCESSOIRES

REMARQUE : les accessoires électroniques sont utilisables seulement avec les modèles TORQ dotés d'une armoire de commande DIGITALE



<b>11B047 ▪ MR2</b>	<b>161230 ▪ WF01</b>	<b>161216 ▪ SYNCRO</b>	<b>161237</b>
Module récepteur embrochable 433,92 MHz. Disponible également en version 868,30 MHz (code 11B048)	Module WIFI pour la gestion avec V2 GO	Modules ADI pour le fonctionnement synchronisé de deux moteurs	Batterie tampon 24 V 1,6 Ah



<b>161238</b>	<b>162313</b>	<b>162322</b>	<b>ACC009</b>
Chargeur de batterie pour 161237	Crémaillère en nylon M4 6 attaches L. 1m avec pièce métallique interne	Crémaillère métallique zinguée 30x12 M4 L. 1m avec kit de fixation	Panneau moniteur

## TORQ KIT



MODÈLE Kit ▼	PHOX2	MR2	SENSIVA-XS	LUMOS-M	ACC009	CODE Kit ▼
<b>Kit Light</b> TORQ500D-24V	■ ■	■				30C109
<b>Kit Full</b> TORQ500D-24V	■ ■	■	■	■	■	30C110
<b>Kit Light</b> TORQ400D-24V-F	■ ■	■				30C124
<b>Kit Full</b> TORQ400D-24V-F	■ ■	■	■	■	■	30C125
<b>Kit Light</b> TORQ500A-230V	■ ■					30C111
<b>Kit Full</b> TORQ500A-230V	■ ■		■	■	■	30C112
<b>Kit Light</b> TORQ800A-230V	■ ■					30C113
<b>Kit Full</b> TORQ800A-230V	■ ■		■	■	■	30C114

# AYROS



## Motoréducteur électromécanique irréversible

### pour portails coulissants jusqu'à 1500 Kg de poids

Disponible en version **24V, 230V** et **230V triphasé avec VARIATEUR**



- Fonctionnement précis et en toute sécurité avec encodeur
- Capteur d'obstacles
- Auto-apprentissage des temps d'ouverture et de fermeture
- Fonctionnement synchronisé de deux moteurs par module SYNCRO
- Fins de course magnétiques précis et fiables dans le temps
- Programmation par 3 touches et afficheur
- Connecteur rapide pour récepteur radio modulaire MR2
- 2 entrées pour photocellules avec fonction d'autotest
- 2 entrées pour barres palpeuses mécaniques ou résistives
- Sortie lumière de courtoisie
- Connecteur ADI pour modules optionnels
- Ralentissement dans la phase d'ouverture (rampe de démarrage programmable)

#### Version 24V:

- Accélérations et décélérations programmables
- Fonctionnement en cas de coupure de courant grâce à la batterie tampon B-PACK
- Fonctionnement à énergie solaire grâce au système ECO-LOGIC



#### Version VARIATEUR:

- Moteur triphasé avec variateur avec armoire de commande 230V
- Accélérations et décélérations programmables
- Vitesse réglable en course et ralentissement
- Gestion dynamique du couple durant toutes les phases du cycle d'ouverture/ fermeture

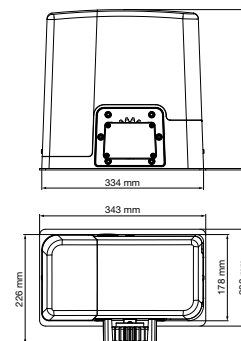

## CARACTÉRISTIQUES TECHNIQUES

Description	24V portails jusqu'à 600 Kg	24V portails jusqu'à 1000 Kg	230V portails jusqu'à 800 Kg	230V portails jusqu'à 1200 Kg	230V (INVERTER) portails jusqu'à 1500 Kg
<b>MODÈLE</b>	<b>AYROS 600D-24V</b>	<b>AYROS 1000D-24V</b>	<b>AYROS 800D-230V</b>	<b>AYROS 1200D-230V</b>	<b>AYROS 1500D-I</b>
<b>CODE</b>	<b>23C034</b>	<b>23C035</b>	<b>23C032</b>	<b>23C033</b>	<b>23C054</b>
Poids maxi portail (Kg)	600	1000	800	1200	1500
Alimentation (Vac / Hz)	230 - 50	230 - 50	230 - 50	230 - 50	230 - 50
Puissance électrique maximum (W)	400	550	500	600	570
Absorption à pleine charge @ 230Vac (A)	2	2,5	2	2,6	5
Vitesse maxi portail (m/s)	0,14 (@ 300N) 0,26 (à vide)	0,14 (@ 450N) 0,26 (à vide)	0,16	0,16	0,035 - 0,26
Poussée maxi (N)	600	900	670	950	1400
Indice d'exploitation (%)	60	60	30	30	50
Pignon	M4-Z18	M4-Z18	M4-Z18	M4-Z18	M4-Z18
Température de fonctionnement (°C)	-20 ÷ +55	-20 ÷ +55	-20 ÷ +55	-20 ÷ +55	-20 ÷ +55
Poids du moteur (Kg)	16	18	15	16	15
Degré de protection (IP)	44	44	44	44	44
Charge maxi accessoires alimentés à 24V (W)	7	7	10	10	10

## ACCESSOIRES



<b>11B047</b> ▪ <b>MR2</b>	<b>161230</b> ▪ <b>WF01</b>	<b>161216</b> ▪ <b>SYNCRO</b>	<b>161212</b> ▪ <b>B-PACK</b>
Module récepteur embrochable 433,92 MHz. Disponible également en version 868,30 MHz (code 11B048)	Module WIFI pour la gestion avec V2 GO	Modules ADI pour le fonctionnement synchronisé de deux moteurs	Batterie tampon avec chargeur intégré



<b>162313</b>	<b>162322</b>	<b>ACC009</b>
Crémaillère en nylon M4 6 attaches L. 1m avec pièce métallique interne	Crémaillère métallique zinguée 30x12 M4 L. 1m avec kit de fixation	Panneau moniteur

## AYROS KIT



MODÈLE Kit ▼	PHOX2	MR2	SENSIVA-XS	LUMOS-M	ACC009	CODE Kit ▼
<b>Kit Light</b> AYROS600D-24V	■ ■	■				30C072
<b>Kit Full</b> AYROS600D-24V	■ ■	■	■	■	■	30C073
<b>Kit Light</b> AYROS1000D-24V	■ ■	■				30C074
<b>Kit Full</b> AYROS1000D-24V	■ ■	■	■	■	■	30C075
<b>Kit Light</b> AYROS800D-230V	■ ■	■				30C078
<b>Kit Full</b> AYROS800D-230V	■ ■	■	■	■	■	30C079
<b>Kit Light</b> AYROS1200D-230V	■ ■	■				30C104
<b>Kit Full</b> AYROS1200D-230V	■ ■	■	■	■	■	30C105



# FORTECO



## Motoréducteur électromécanique irréversible

### pour portails coulissants jusqu'à 2500 Kg de poids

Disponible en version **230V monophasé** et **230V triphasé avec VARIATEUR**



- Fonctionnement précis et en toute sécurité avec encodeur
- Capteur d'obstacles
- Auto-apprentissage des temps d'ouverture et de fermeture
- Fonctionnement synchronisé de deux moteurs par module SYNCRO
- Fins de course magnétiques précis et fiables dans le temps
- Possibilité de monter un pignon M6
- Programmation par 3 touches et afficheur
- Connecteur rapide pour récepteur radio modulaire MR2
- 2 entrées pour photocellules avec fonction d'autotest
- 2 entrées pour barres palpeuses mécaniques ou

- résistives
- Sortie lumière de courtoisie
- Connecteur ADI pour modules optionnels
- Ralentissement dans la phase d'ouverture (rampe de démarrage programmable)



#### Version VARIATEUR:



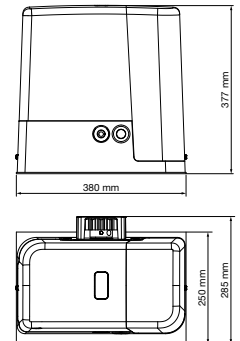





- Moteur triphasé avec variateur avec armoire de commande 230V
- Accélérations et décélérations programmables
- Vitesse réglable en course et ralentissement
- Gestion dynamique du couple durant toutes les phases du cycle d'ouverture/ fermeture



## CARACTÉRISTIQUES TECHNIQUES

Description	230V portails jusqu'à 2200 Kg	230V (INVERTER) portails jusqu'à 2500 Kg
<b>MODÈLE</b>	<b>FORTECO 2200-230V</b>	<b>FORTECO 2500-I</b>
<b>CODE</b>	<b>23E015</b>	<b>23E025</b>
Poids maxi portail (Kg)	2200	2500
Alimentation (Vac / Hz)	230 - 50	230 - 50
Puissance électrique maximum (W)	800	750
Absorption à pleine charge @ 230Vac (A)	4	3,7
Vitesse maxi portail (m/s)	0,16	0,035 - 0,26
Poussée maxi (N)	1550	1660
Indice d'exploitation (%)	35	50
Pignon	M4-Z18	M4-Z18
Température de fonctionnement (°C)	-20 ÷ +55	-20 ÷ +55
Poids du moteur (Kg)	18	19
Degré de protection (IP)	44	44
Charge maxi accessoires alimentés à 24V (W)	10	10

## ACCESSOIRES

			
<p><b>11B047 ▪ MR2</b></p> <p>Module récepteur embrochable 433,92 MHz. Disponible également en version 868,30 MHz (code 11B048)</p>	<p><b>161230 ▪ WF01</b></p> <p>Module WIFI pour la gestion avec V2 GO</p>	<p><b>161216 ▪ SYNCRO</b></p> <p>Modules ADI pour le fonctionnement synchronisé de deux moteurs</p>	<p><b>162322</b></p> <p>Crémaillère métallique zinguée 30x12 M4 L. 1m avec kit de fixation</p>
			
<p><b>162324</b></p> <p>Crémaillère métallique zinguée 22x22 M4 L. 1m</p>	<p><b>162323</b></p> <p>Crémaillère métallique zinguée 30x30 M6 L. 1m</p>	<p><b>MM017B</b></p> <p>Pignon M6 pour crémaillère 162323</p>	<p><b>ACC009</b></p> <p>Panneau moniteur</p>

# HYPERFOR



## Motoréducteur électromécanique irréversible

### pour portails coulissants jusqu'à 4000 Kg de poids

230V triphasé avec VARIATEUR



- Fonctionnement intensif même avec des portails de grandes dimensions
- Capteur d'obstacles
- Auto-apprentissage des temps d'ouverture et de fermeture
- Fonctionnement synchronisé de deux moteurs par module SYNCRO
- Possibilité de régler le couple du réducteur
- Fin de course électromécanique industriel et pignon M6
- Programmation par 3 touches et afficheur
- Menu de programmation multilingue consultable grâce à l'utilisation d'un afficheur graphique 122x32 pixels
- Connecteur rapide pour récepteur radio modulaire MR2
- 2 entrées pour photocellules avec fonction d'autotest
- 2 entrées pour barres palpeuses mécaniques ou résistives

- Trois sorties relais programmables telles que les lumières, serrure électrique, feu de signalisation, le électrofrein ou test de fonctionnement 12 Vcc
- Connecteur ADI pour modules optionnels
- Moteur triphasé avec variateur avec armoire de commande 230V
- Accélérations et décélérations programmables
- Vitesse réglable en course et ralentissement
- Gestion dynamique du couple durant toutes les phases du cycle d'ouverture/ fermeture

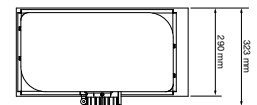
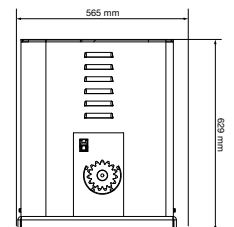

## CARACTÉRISTIQUES TECHNIQUES

Description	230V triphasé avec VARIATEUR portails jusqu'à 4000 Kg
<b>MODÈLE</b>	<b>HYPERFOR 4000-I</b>
<b>CODE</b>	<b>23F003</b>
Poids maxi portail (Kg)	4000
Alimentation (Vac / Hz)	230 - 50
Puissance électrique maximum (W)	1100
Puissance nominale mécanique (W-HP)	750-1
Assorbimento a pieno carico (A)	5
Vitesse maxi portail (m/s)	0,016 ÷ 0,32
Poussée maxi (N)	4800
Cycle de travail (%)	50
Pignon	M6-Z15
Température de fonctionnement (°C)	-20 ÷ +55
Poids du moteur (Kg)	80
Degré de protection (IP)	55
Charge maxi accessoires alimentés à 24V (W)	10

## ACCESSOIRES



### 11B047 ▪ MR2

Module récepteur embrochable  
433,92 MHz.  
Disponible également en version  
868,30 MHz (code 11B048)

### 161230 ▪ WF01

Module WIFI pour la gestion avec  
V2 GO

### 161216 ▪ SYNCRO

Modules ADI pour le  
fonctionnement synchronisé de  
deux moteurs

### 162323

Crémaillère métallique  
zinguée 30x30 M6 L. 1m

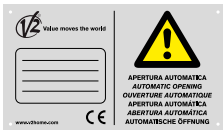

### ACC009

Panneau moniteur





# INDEX DES PRODUITS

Moteurs pour MONTAGE EXTERNE _____	NYK _____	20
	STARK3 _____	22
	STARK6 _____	24
	CALYPSO _____	26
	URSUS _____	28
	ZORUS _____	30
BLITZ _____	32	
Moteurs pour MONTAGE ENCASTRÉ _____	VULCAN _____	34

## INSTALLATION TYPIQUE

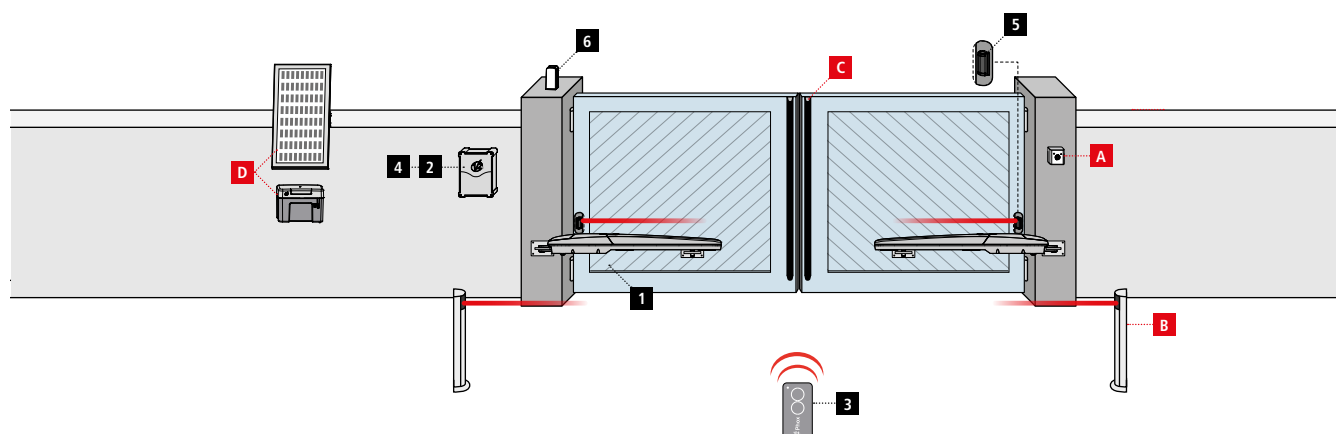

### COMPOSANTS

- 1** Vérin
- 2** Armoire de commande
- 3** Émetteur
- 4** Module récepteur
- 5** Photocellules
- 6** Feu

### AUTRES ACCESSOIRES

- A** Sélecteur à clé
- B** Potelets avec photocellules
- C** Barres palpeuses de sécurité
- D** Système ECO-LOGIC

### CÂBLES À UTILISER

LONGUEUR DU CÂBLE	< 10 mètres	de 10 à 20 mètres	de 20 à 30 mètres
Alimentation 230V	3G x 1,5 mm <sup>2</sup>	3G x 1,5 mm <sup>2</sup>	3G x 2,5 mm <sup>2</sup>
Alimentation moteur 230V	4G x 1,5 mm <sup>2</sup>	4G x 1,5 mm <sup>2</sup>	4G x 2,5 mm <sup>2</sup>
Alimentation moteur 24V	2G x 1,5 mm <sup>2</sup>	2G x 1,5 mm <sup>2</sup>	2G x 2,5 mm <sup>2</sup>
Photocellules (TX)	2 x 0,5 mm <sup>2</sup>	2 x 0,5 mm <sup>2</sup>	2 x 0,5 mm <sup>2</sup>
Photocellules (RX)	4 x 0,5 mm <sup>2</sup>	4 x 0,5 mm <sup>2</sup>	4 x 0,5 mm <sup>2</sup>
Sélecteur à clé	2 x 0,5 mm <sup>2</sup>	2 x 0,5 mm <sup>2</sup>	2 x 0,5 mm <sup>2</sup>
Barres palpeuses de sécurité	2 x 0,5 mm <sup>2</sup>	2 x 0,5 mm <sup>2</sup>	2 x 0,5 mm <sup>2</sup>
Feu	2 x 1,5 mm <sup>2</sup>	2 x 1,5 mm <sup>2</sup>	2 x 1,5 mm <sup>2</sup>
Antenne (intégrée dans le feu)	RG174	RG174	RG174
ECO-LOGIC (groupe accumulateur)	2 x 1,5 mm <sup>2</sup>	-	-
ECO-LOGIC (panneau solaire)	2 x 1 mm <sup>2</sup>	-	-

# NYK

## Vérin électromécanique irréversible 24V

pour portails battants avec vantaux jusqu'à 2 m de long

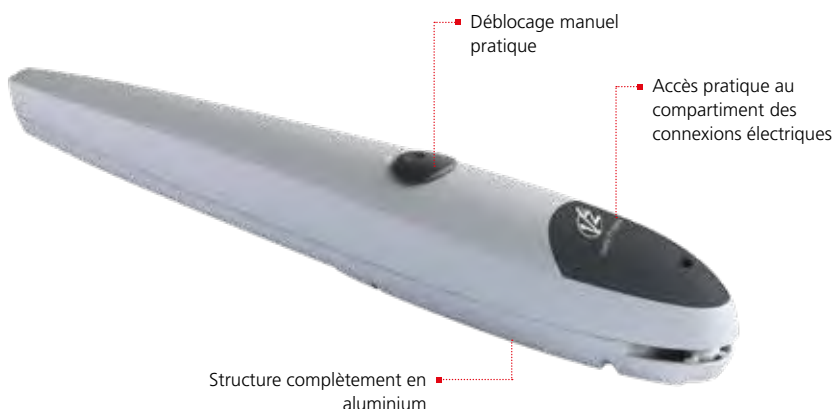

- Equipé avec butée d'ouverture mécanique
- Arrêt de fermeture mécanique disponible en accessoire
- Version unique pour vantail droit ou gauche
- Supports de fixation réglables pour accélérer l'installation du moteur

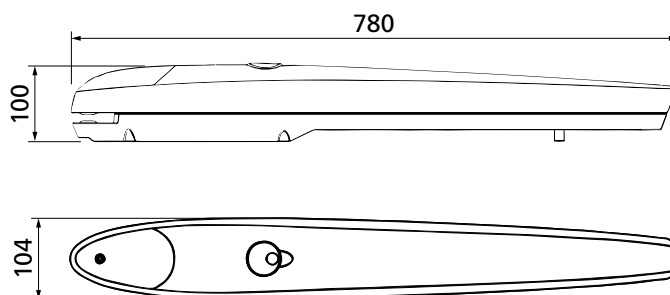

### CARACTÉRISTIQUES TECHNIQUES

Description	24V vantaux jusqu'à 2 m
<b>MODÈLE</b>	<b>NYK-24V</b>
<b>CODE</b>	<b>22K001</b>
Longueur maxi vantail (m)	2
Poids maxi vantail (Kg)	250
Alimentation (Vac - Hz)	24
Absorption à vide (A)	0,4
Absorption maxi (A)	6
Puissance électrique maximum (W)	80
Temps ouverture vantail 0 ÷ 90° (s)	16
Course maxi d'entraînement (mm)	320
Vitesse de traction (m/s)	0,016
Poussée maxi (N)	1500
Température de fonctionnement (°C)	-20 ÷ +55
Degré de protection (IP)	44
Indice d'exploitation (%)	50
Poids moteur (Kg)	6

## ARMOIRES DE COMMANDE UTILISABLES

M  
24V



### CITY2+

Armoire de commande **digitale** pour **moteurs 24V**

## ACCESSOIRES



162268

Butée mécanique réglable  
(pack de 2 pcs.)



162913

Serrure électrique horizontale 12V



162912

Serrure électrique verticale 12V



ACC009

Panneau moniteur

## NYK KIT



MODÈLE Kit ▼	ARMOIRE DE COMMANDE	PHOX2	MR2	SENSIVA-XS	LUMOS-M	ACC009	CODE Kit ▼
Kit Light NYK	CITY2+	■ ■	■				29H001
Kit Full NYK	CITY2+	■ ■	■	■	■	■	29H002



# STARK3

**Vérin  
électromécanique  
irréversible**

**pour portails battants  
avec vantaux jusqu'à  
3 m de long**

Disponible en version  
**24V et 230V**

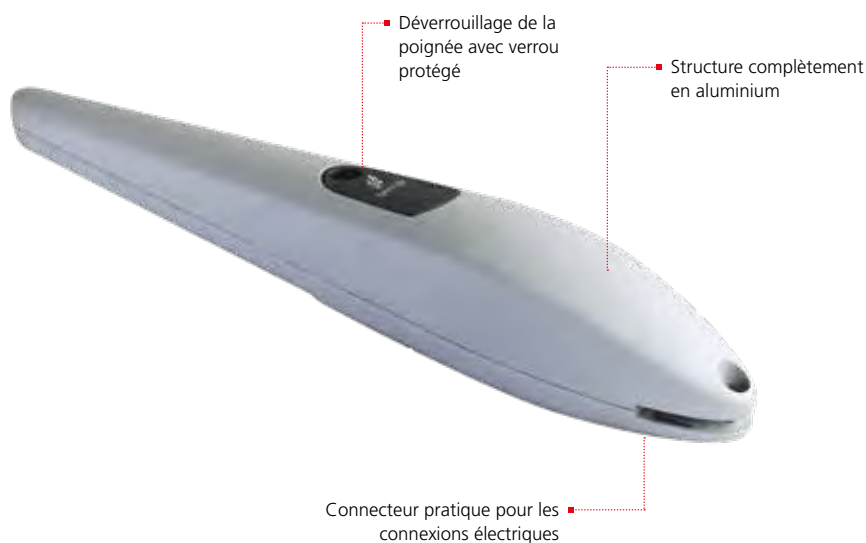

- Equipé avec butée d'ouverture mécanique
- Arrêt de fermeture mécanique disponible en accessoire
- Version unique pour vantail droit ou gauche
- Supports de fixation réglables pour accélérer l'installation du moteur

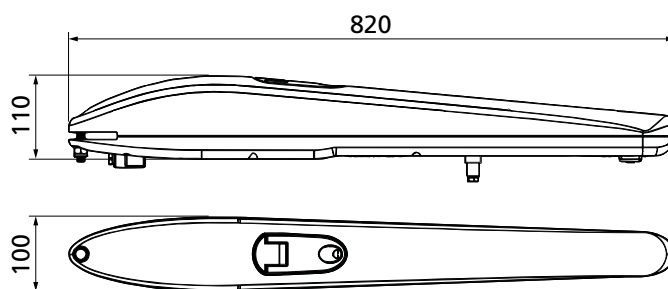

## CARACTÉRISTIQUES TECHNIQUES

Description	24V vantaux jusqu'à 3 m	230V vantaux jusqu'à 3 m
<b>MODÈLE</b>	<b>STARK3-24V</b>	<b>STARK3-230V</b>
<b>CODE</b>	<b>22K002</b>	<b>22K003</b>
Longueur maxi vantail (m)	3	3
Poids maxi vantail (Kg)	600	600
Alimentation (Vac - Hz)	24 Vdc	230 - 50
Absorption à vide (A)	0,8	1
Absorption maxi (A)	15	1,6
Puissance électrique maximum (W)	120	200
Temps ouverture vantail 0 ÷ 90° (s)	15	18,5
Course maxi d'entraînement (mm)	360	360
Vitesse de traction (m/s)	0,020	0,016
Poussée maxi (N)	2000	2000
Température de fonctionnement (°C)	-20 ÷ +55	-20 ÷ +55
Degré de protection (IP)	44	44
Indice d'exploitation (%)	90	30
Poids moteur (Kg)	7	8

## ARMOIRES DE COMMANDE UTILISABLES



<b>CITY2+</b> Armoire de commande <b>digitale</b> pour <b>moteurs 24V</b>	<b>CITY1-EVO</b> Armoire de commande <b>digitale</b> pour <b>moteurs 230V</b>	<b>FLEXY2</b> Armoire de commande <b>analogique</b> pour <b>moteurs 230V</b>
--	--	---

## ACCESSOIRES



<b>162258</b> Butée mécanique réglable (pack de 2 pcs.)	<b>162913</b> Serrure électrique horizontale 12V	<b>162912</b> Serrure électrique verticale 12V	<b>ACC009</b> Panneau moniteur
---	---	---	-----------------------------------



<b>162299</b> Support arrière à visser pré-soudé (2 pcs./paquet)	<b>162256</b> Support arrière vertical à visser (2 pcs./pack)	<b>162257</b> Support avant à visser (2 pièces/paquet)
--	---	--

## STARK3 KIT



MODÈLE Kit ▼	ARMOIRE DE COMMANDE	PHOX2	MR2	SENSIVA-XS	LUMOS-M	ACC009	CODE Kit ▼
<b>Kit Light</b> STARK3-24V	CITY2+	■ ■	■				29H003
<b>Kit Full</b> STARK3-24V	CITY2+	■ ■	■	■	■	■	29H004
<b>Kit Light</b> STARK3-230V	CITY1-EVO	■ ■	■				29H005
<b>Kit Full</b> STARK3-230V	CITY1-EVO	■ ■	■	■	■	■	29H006

# STARK6

**Vérin  
électromécanique  
irréversible**

**pour portails battants  
avec vantaux jusqu'à  
6 m de long**

Disponible en version  
**24V et 230V**

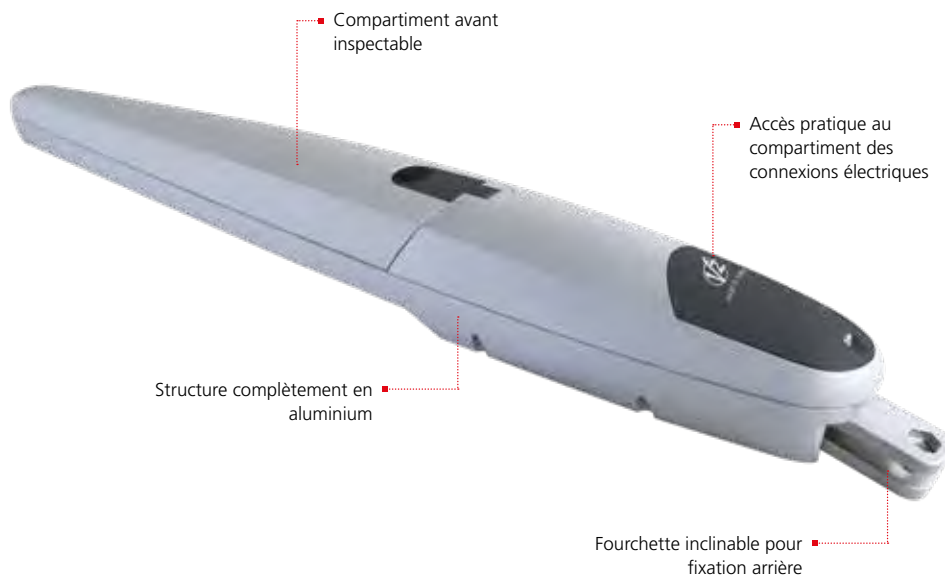

- Equipé de butée mécanique d'ouverture et de fermeture
- Transmission mécanique robuste en acier et bronze pour une durabilité et une fiabilité maximales
- Poignée de déverrouillage en aluminium avec clé personnalisée
- Grand compartiment de connexion situé au sommet du moteur

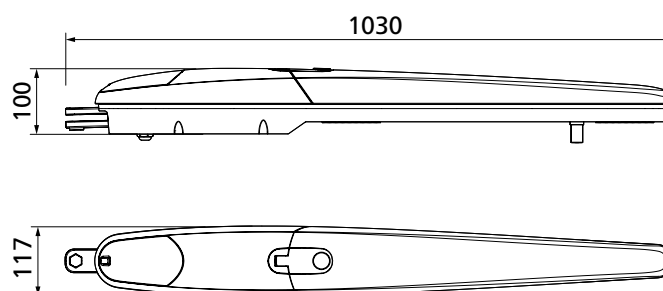

## CARACTÉRISTIQUES TECHNIQUES

Description	24V vantaux jusqu'à 6 m	230V vantaux jusqu'à 6 m
<b>MODÈLE</b>	<b>STARK6-24V</b>	<b>STARK6-230V</b>
<b>CODE</b>	<b>22K004</b>	<b>22K005</b>
Longueur maxi vantail (m)	6	6
Poids maxi vantail (Kg)	750	750
Alimentation (Vac - Hz)	24 Vdc	230
Absorption à vide (A)	0,8	1
Absorption maxi (A)	7	1,2
Puissance électrique maximum (W)	170	240
Temps ouverture vantail 0 ÷ 90° (s)	28	25
Course maxi d'entraînement (mm)	540	540
Vitesse de traction (m/s)	0,016	0,016
Poussée maxi (N)	2400	2000
Température de fonctionnement (°C)	-20 ÷ +55	-20 ÷ +55
Degré de protection (IP)	44	44
Indice d'exploitation (%)	80	30
Poids moteur (Kg)	9	10

## ARMOIRES DE COMMANDE UTILISABLES



CITY2+	CITY1-EVO	FLEXY2
Armoire de commande <b>digitale</b> pour <b>moteurs 24V</b>	Armoire de commande <b>digitale</b> pour <b>moteurs 230V</b>	Armoire de commande <b>analogique</b> pour <b>moteurs 230V</b>

## ACCESSOIRES



162913	162912	ACC009
Serrure électrique horizontale 12V	Serrure électrique verticale 12V	Panneau moniteur

## KITS ÉLECTRONIQUES



MODÈLE Kit ▼	ARMOIRE DE COMMANDE	PHOX2	MR2	SENSIVA-XS	LUMOS-M	CODE Kit ▼
Kit UNIVERSAL 1E	CITY1-EVO	■ ■	■	■	■	28A087
Kit UNIVERSAL 2	FLEXY2	■ ■		■	■	28A061
Kit UNIVERSAL 2+	CITY2+	■ ■	■	■	■	28A117

# CALYPSO

**Vérin  
électromécanique  
irréversible 230V**

**pour portails battants  
avec vantaux jusqu'à  
4 m de long**

Disponible en 3 versions  
**400, 500 et 600 mm**



- Version unique pour vantail droit ou gauche
- Pratique système de déverrouillage
- Version 400 pour vantaux jusqu'à 2,5 m
- Version 500 pour vantaux jusqu'à 3 m
- Version 600 pour vantaux jusqu'à 4 m

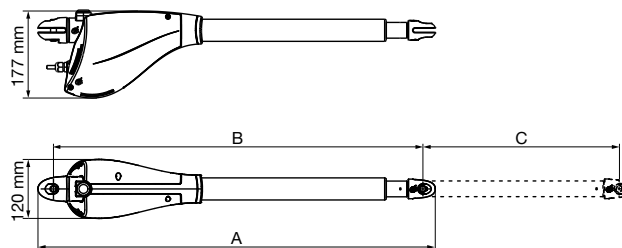

	CALYPSO 400	CALYPSO 500	CALYPSO 600
<b>A</b>	819	944	1044
<b>B</b>	762	887	987
<b>C</b>	400	500	600

## CARACTÉRISTIQUES TECHNIQUES

Description	230V vantaux jusqu'à 2,5 m	230V vantaux jusqu'à 3 m	230V vantaux jusqu'à 4 m
	CALYPSO 400	CALYPSO 500	CALYPSO 600
<b>MODÈLE</b>	<b>CALYPSO 400</b>	<b>CALYPSO 500</b>	<b>CALYPSO 600</b>
<b>CODE</b>	<b>22G001</b>	<b>22G003</b>	<b>22G016</b>
Longueur maxi vantail (m)	2,5	3	4
Poids maxi vantail (Kg)	400	500	500
Alimentation (Vac - Hz)	230 - 50	230 - 50	230 - 50
Absorption à vide (A)	0,8	0,8	0,8
Absorption maxi (A)	1,2	1,2	1,2
Puissance électrique maximum (W)	250	250	250
Temps ouverture vantail 0 ÷ 90° (s)	22	25	30
Course maxi d'entraînement (mm)	400	500	600
Vitesse de traction (m/s)	0,016	0,016	0,016
Poussée maxi (N)	2300	2300	2300
Température de fonctionnement (°C)	-30 ÷ +50	-30 ÷ +50	-30 ÷ +50
Degré de protection (IP)	44	44	44
Indice d'exploitation (%)	30	30	30
Poids moteur (Kg)	6,5	6,8	7,1

## ARMOIRES DE COMMANDE UTILISABLES

M  
230V



M  
230V



<b>CITY1-EVO</b> Armoire de commande <b>digitale</b> pour <b>moteurs 230V</b>	<b>FLEXY2</b> Armoire de commande <b>analogique</b> pour <b>moteurs 230V</b>
--	---

## ACCESSOIRES



**162913**  
Serrure électrique horizontale 12V



**162912**  
Serrure électrique verticale 12V



**162237**  
Kit pattes de fixation à visser



**ACC009**  
Panneau moniteur

## CALYPSO KIT



MODÈLE Kit ▼	ARMOIRE DE COMMANDE	PHOX2	MR2	SENSIVA-XS	LUMOS-M	ACC009	CODE Kit ▼
<b>Kit Light-E</b> CALYPSO-230V	CITY1-EVO	■ ■	■				29D044
<b>Kit Full-E</b> CALYPSO-230V	CITY1-EVO	■ ■	■	■	■	■	29D045
<b>Kit Light-A</b> CALYPSO-230V	FLEXY2	■ ■	■				29D029
<b>Kit Full-A</b> CALYPSO-230V	FLEXY2	■ ■	■	■	■	■	29D030

# URSUS

## Vérin hydraulique 230V

pour portails battants  
avec vantaux jusqu'à  
6 m de long

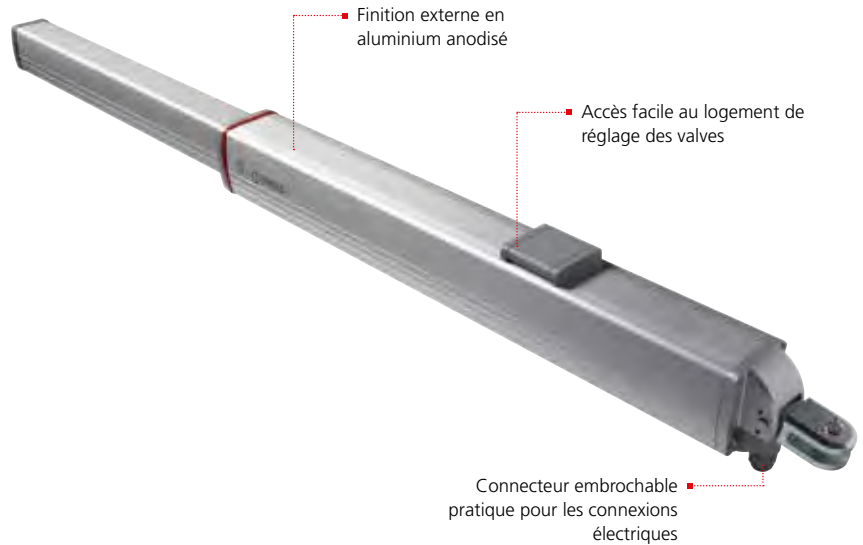

- Idéal pour usage intensif
- Version unique pour vantail droit ou gauche
- Bloc en ouverture et en fermeture
- Dispositifs d'amortissement mécanique en fermeture
- Réglage de poussée et tir par des valves réglables

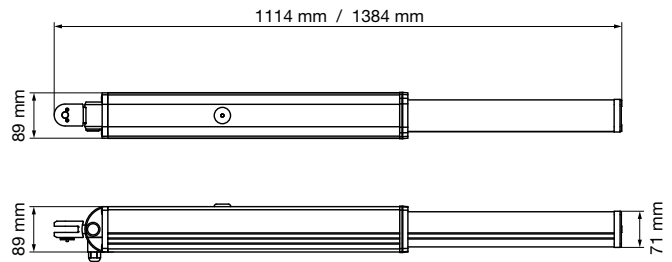

## CARACTÉRISTIQUES TECHNIQUES

Description	230V irréversible ante fino a 4 m	230V irréversible ante fino a 6 m
<b>MODÈLE</b>	<b>URSUS-A33LB</b>	<b>URSUS-A43LB</b>
<b>CODE</b>	<b>22D015</b>	<b>22D016</b>
Longueur maxi vantail (m)	4	6
Poids maxi vantail (Kg)	700	700
Alimentation (Vac - Hz)	230 - 50	230 - 50
Absorption maxi (A)	1	1
Puissance électrique maximum (W)	230	230
Temps ouverture vantail 0 ÷ 90° (s)	22	33
Course maxi d'entraînement (mm)	265	400
Vitesse de traction (m/s)	0,01	0,01
Poussée maxi (N)	7000	7000
Température de fonctionnement (°C)	-10 ÷ +90	-10 ÷ +90
Degré de protection (IP)	65	65
Indice d'exploitation (%)	100	100
Poids moteur (Kg)	9,5	11

## ARMOIRES DE COMMANDE UTILISABLES

M  
230V



M  
230V



### CITY1-EVO

Armoire de commande **digitale** pour **moteurs 230V**

### FLEXY2

Armoire de commande **analogique** pour **moteurs 230V**

## ACCESSOIRES



### 162913

Serrure électrique horizontale 12V



### 162912

Serrure électrique verticale 12V



### ACC009

Panneau moniteur

## KITS ÉLECTRONIQUES



MODÈLE Kit ▼	ARMOIRE DE COMMANDE	PHOX2	MR2	SENSIVA-XS	LUMOS-M	CODE Kit ▼
Kit UNIVERSAL 1E	CITY1-EVO	■ ■	■	■	■	28A087
Kit UNIVERSAL 2	FLEXY2	■ ■		■	■	28A061



# ZORUS



## Opérateur électromécanique irréversible 24V à bras articulé

### pour portails battants avec vantaux jusqu'à 4,2 m de long



- Installation facile sur des piliers de moyennes / grandes dimensions
- Capteur d'obstacles
- Accélération et décélération programmables
- Auto-apprentissage des temps d'ouverture et de fermeture
- Fonctionnement en cas de coupure de courant grâce à la batterie tampon 161237
- Fonctionnement à énergie solaire grâce au système ECO-LOGIC
- Programmation par 3 touches et afficheur
- Connecteur rapide pour récepteur radio modulaire MR2

- 2 entrées pour photocellules avec fonction d'autotest
- 2 entrées pour barres palpeuses mécaniques ou résistives
- Sortie pour feu 24V avec ou sans intermittence
- Sortie lumière de courtoisie
- Fonction d'économie d'énergie pour réduire la consommation électrique (en standby)
- Compteur cycles de fonctionnement avec programmation d'alerte maintenance
- Connecteur ADI pour module optionnel

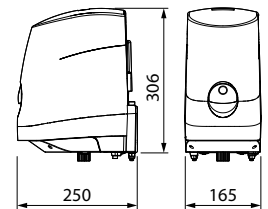

## CARACTÉRISTIQUES TECHNIQUES

Description	24V moteur SLAVE vantaux jusqu'à 2,8 m	230V moteur MAÎTRE avec armoire de commande vantaux jusqu'à 2,8 m	24V moteur SLAVE vantaux jusqu'à 4,2 m	230V moteur MAÎTRE avec armoire de commande vantaux jusqu'à 4,2 m
<b>MODÈLE</b>	<b>ZORUS2-S</b>	<b>ZORUS2-M</b>	<b>ZORUS4-S</b>	<b>ZORUS4-M</b>
<b>CODE</b>	<b>22E010</b>	<b>22E011</b>	<b>22E012</b>	<b>22E013</b>
Longueur maxi vantail (m)	2,8	2,8	4,2	4,2
Poids maxi vantail (Kg)	300	300	500	500
Alimentation (Vac - Hz)	24 Vdc	230 - 50	24 Vdc	230 - 50
Puissance électrique maximum (2 moteurs) (W)	-	280	-	350
Vitesse (Rpm)	1,5	1,5	1,5	1,5
Couple (Nm)	650	650	760	760
Température de fonctionnement (°C)	-20 ÷ +55	-20 ÷ +55	-20 ÷ +55	-20 ÷ +55
Indice d'exploitation (cycles/heure)	80	80	80	80
Poids moteur (Kg)	7,5	7,5	7,5	7,5
Degré de protection (IP)	44	44	44	44
Charge maxi accessoires alimentés à 24V (W)	7	7	7	7

REMARQUE : les moteurs individuels ne sont pas équipés du bras articulé. Il est nécessaire de choisir parmi la liste des accessoires le bras le plus adapté au portail.

## ACCESSOIRES



<b>162271</b>	<b>162272</b>	<b>162273</b>	<b>162274</b>
Bras articulé pour portes jusqu'à 1,8 m. Distance maximale entre l'axe de rotation du portail et le plan de fixation du motoréducteur 200 mm	Bras articulé pour portes jusqu'à 4,2 m. Distance maximale entre l'axe de rotation du portail et le plan de fixation du motoréducteur 350 mm	Bras articulé à glissière pour portes jusqu'à 1,8 m. Version gauche	Bras articulé à glissière pour portes jusqu'à 1,8 m. Version droite

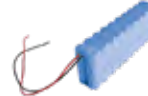

<b>162275</b>	<b>11B047 - MR2</b>	<b>161230 - WF01</b>	<b>161237</b>	<b>161238</b>
Bras articulé avec articulations (rotation +/- 8°) pour portes jusqu'à 4,2 m	Module récepteur embrochable 433,92 MHz. Disponible également en version 868,30 MHz (code 11B048)	Module WIFI pour la gestion avec V2 GO	Batterie tampon 24 V 1,6 Ah	Chargeur de batterie pour 161237



<b>162662 - BLINDO44</b>	<b>162913</b>	<b>162912</b>	<b>ACC009</b>
Kit de déverrouillage extérieur avec câble métallique	Serrure électrique horizontale 12V	Serrure électrique verticale 12V	Panneau moniteur

## ZORUS KIT



MODÈLE Kit ▼	PHOX2	MR2	SENSIVA-XS	LUMOS-M	ACC009	CODE Kit ▼
<b>Kit Light</b> ZORUS2-24V	■ ■	■				29E033
<b>Kit Full</b> ZORUS2-24V	■ ■	■	■	■	■	29E034
<b>Kit Light</b> ZORUS4-24V	■ ■	■				29E035
<b>Kit Full</b> ZORUS4-24V	■ ■	■	■	■	■	29E036

REMARQUE : les KITS ZORUS contiennent le bras articulé modèle 162272

# BLITZ

## Opérateur électromécanique irréversible à bras articulé

### pour portails battants avec vantaux jusqu'à 3 m de long

Disponible en version **24V** et **230V**



- Version unique pour vantail droit ou gauche
- Version 24V pour usage intensif
- Levier de déverrouillage interne
- Double fin de course électrique intégré
- Condensateur de démarrage interne
- Possibilité de déverrouillage de l'extérieur

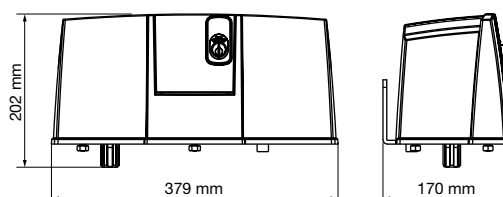

## CARACTÉRISTIQUES TECHNIQUES

Description	24V vantaux jusqu'à 3 m	230V vantaux jusqu'à 3 m
<b>MODÈLE</b>	<b>BLITZ-24V</b>	<b>BLITZ-230V</b>
<b>CODE</b>	<b>22E002</b>	<b>22E001</b>
Longueur maxi vantail (m)	3	3
Poids maxi vantail (Kg)	800	800
Alimentation (Vac - Hz)	24 Vdc	230 - 50
Absorption maxi (A)	7,5	2,5
Puissance électrique maximum (W)	-	575
Vitesse (Rpm)	1,4 - 0,5	1,6
Couple (Nm)	320	340
Température de fonctionnement (°C)	-30 ÷ +60	-30 ÷ +60
Degré de protection (IP)	44	44
Indice d'exploitation (%)	80	20
Poids moteur (Kg)	14,6	14,6

## ARMOIRES DE COMMANDE UTILISABLES

M  
24V



M  
230V



M  
230V



### CITY2+

Armoire de commande **digitale** pour **moteurs 24V**

### CITY1-EVO

Armoire de commande **digitale** pour **moteurs 230V**

### FLEXY2

Armoire de commande **analogique** pour **moteurs 230V**



### 162219

Kit de déverrouillage extérieur avec 4 m de câble métallique

### ACC009

Panneau moniteur

## KITS ÉLECTRONIQUES



MODÈLE Kit ▼	ARMOIRE DE COMMANDE	PHOX2	MR2	SENSIVA-XS	LUMOS-M	CODE Kit ▼
Kit UNIVERSAL 1E	CITY1-EVO	■ ■	■	■	■	28A087
Kit UNIVERSAL 2	FLEXY2	■ ■		■	■	28A061
Kit UNIVERSAL 2+	CITY2+	■ ■	■	■	■	28A117

# VULCAN

**Motoréducteur  
encastré  
électromécanique  
irréversible**

**pour portails battants  
avec vantaux jusqu'à  
3,5 m de long**

Disponible en version  
**24V** et **230V**

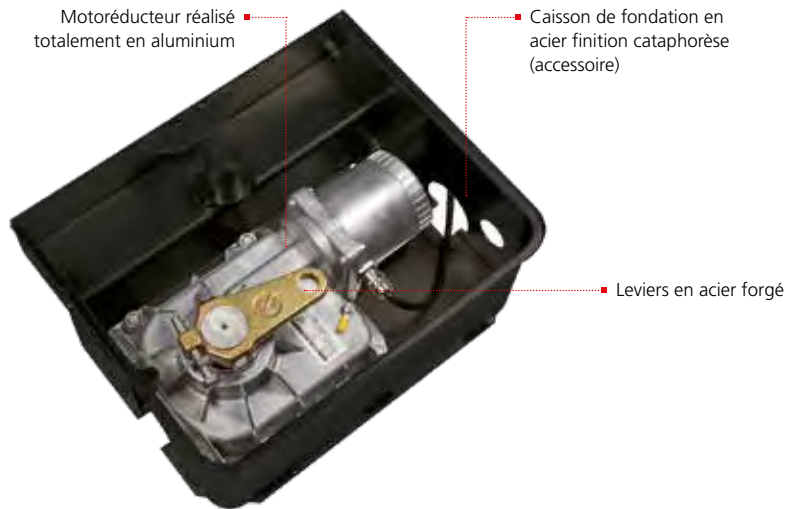

- Motoréducteur à complète étanchéité à l'eau
- Ouverture jusqu'à 110° avec les leviers en dotation
- Ouverture jusqu'à 360° avec le levier accessoire
- Version 7M avec câble d'alimentation de 7 mètres de longueur
- Les fentes particulières de la base de fixation permettent l'installation même à l'intérieur de plusieurs modèles de caissons de fondation existants
- Butées mécaniques réglables en ouverture et en fermeture

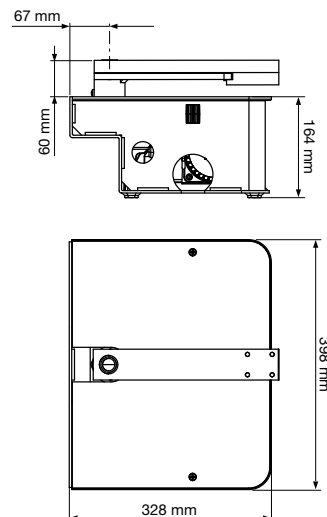

## CARACTÉRISTIQUES TECHNIQUES

Description	24V vantaux jusqu'à 3,5 m (longueur du câble 2 m)	230V vantaux jusqu'à 3,5 m (longueur du câble 2 m)	230V vantaux jusqu'à 3,5 m (longueur du câble 7 m)
<b>MODÈLE</b>	<b>VULCAN-24V</b>	<b>VULCAN-230V</b>	<b>VULCAN-230V-7M</b>
<b>CODE</b>	<b>22F012</b>	<b>22F003</b>	<b>22F008</b>
Longueur maxi vantail (m)	3,5	3,5	3,5
Poids maxi vantail (Kg)	600	800	800
Alimentation (Vac - Hz)	24 Vdc	230 - 50	230 - 50
Absorption maxi (A)	15	2,4	2,4
Puissance électrique maximum (W)	-	550	550
Temps ouverture (90°)	15 - 25	17	17
Couple maxi (Nm)	320	320	320
Température de fonctionnement (°C)	-20 ÷ +55	-20 ÷ +55	-20 ÷ +55
Degré de protection (IP)	67	67	67
Indice d'exploitation (%)	80	30	30
Poids moteur (Kg)	11,5	11	11

## ARMOIRES DE COMMANDE UTILISABLES

M  
24V



M  
230V



M  
230V



CITY2+	CITY1-EVO	FLEXY2
Armoire de commande <b>digitale</b> pour <b>moteurs 24V</b>	Armoire de commande <b>digitale</b> pour <b>moteurs 230V</b>	Armoire de commande <b>analogique</b> pour <b>moteurs 230V</b>

## ACCESSOIRES



**162233**  
Caisson de fondation en acier finition cataphorèse avec levier pour ouverture 110° et déverrouillage



**162218**  
Leviers pour ouverture >110° + déverrouillage



**162215**  
Encodeur  
Disponible avec une longueur de câble de 7 m (cod.162238)



**162913**  
Serrure électrique horizontale 12V



**162912**  
Serrure électrique verticale 12V



**ACC009**  
Panneau moniteur

## VULCAN KIT



MODÈLE Kit ▼	ARMOIRE DE COMMANDE	PHOX2	MR2	SENSIVA-XS	LUMOS-M	ACC009	CODE Kit ▼
<b>Kit Light</b> VULCAN-24V	CITY2+	■ ■	■				29G011
<b>Kit Full</b> VULCAN-24V	CITY2+	■ ■	■	■	■	■	29G012
<b>Kit Light</b> VULCAN-230V	CITY1-EVO	■ ■	■				29G015
<b>Kit Full</b> VULCAN-230V	CITY1-EVO	■ ■	■	■	■	■	29G016





# INDEX DES PRODUITS

NUUR _____	38
Accessoires pour barrières 4m _____	40
Accessoires pour barrières 6m _____	40
Accessoires communs _____	41
Détecteurs de boucle _____	41

## INSTALLATION TYPIQUE

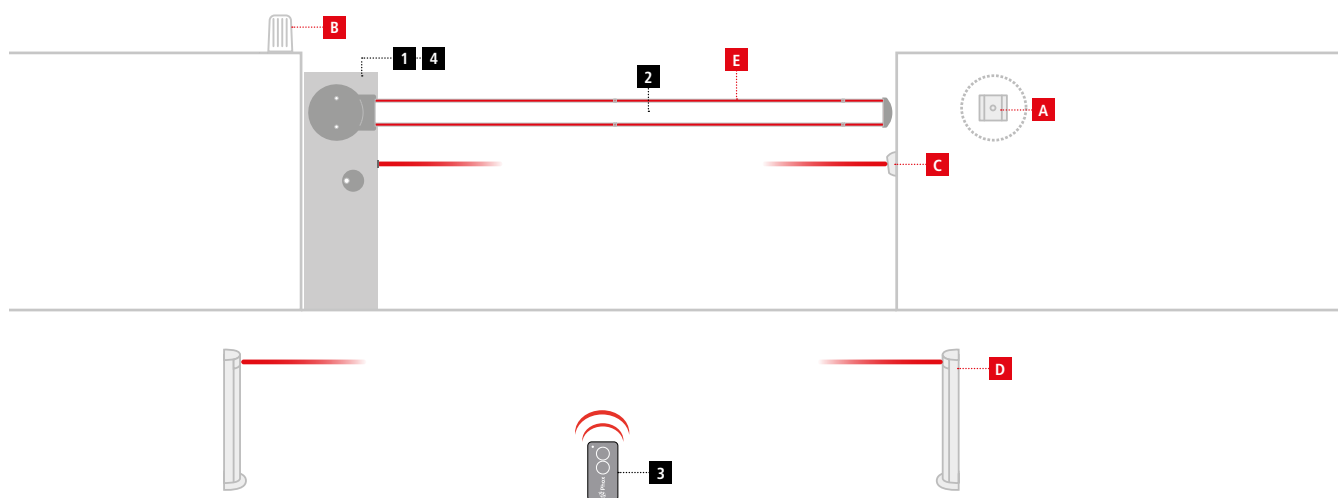

### COMPOSANTS

- 1** Barrière
- 2** Lisse
- 3** Émetteur
- 4** Module récepteur

### AUTRES ACCESSOIRES

- A** Sélecteur à clé
- B** Feu
- C** Photocellules
- D** Potelets avec photocellules
- E** Kit lumières (lisse)

### CÂBLES À UTILISER

LONGUEUR DU CÂBLE	< 10 mètres	de 10 à 20 mètres	de 20 à 30 mètres
Alimentation 230V	3G x 1,5 mm <sup>2</sup>	3G x 1,5 mm <sup>2</sup>	3G x 2,5 mm <sup>2</sup>
Photocellules (TX)	2 x 0,5 mm <sup>2</sup>	2 x 0,5 mm <sup>2</sup>	2 x 0,5 mm <sup>2</sup>
Photocellules (RX)	4 x 0,5 mm <sup>2</sup>	4 x 0,5 mm <sup>2</sup>	4 x 0,5 mm <sup>2</sup>
Sélecteur à clé	2 x 0,5 mm <sup>2</sup>	2 x 0,5 mm <sup>2</sup>	2 x 0,5 mm <sup>2</sup>
Feu	2 x 1,5 mm <sup>2</sup>	2 x 1,5 mm <sup>2</sup>	2 x 1,5 mm <sup>2</sup>



# NUUR



## Barrière levante 24V à ouverture rapide

### pour le contrôle des passages résidentiels et collectifs 6 m de large

- Fonctionnement précis et en toute sécurité avec encodeur
- Capteur d'obstacles
- Auto-apprentissage des temps d'ouverture et de fermeture
- Ralentissement dans la zone de fin de course
- Ressort de compensation inclus
- Barre en aluminium peint en blanc (accessoire)
- Armoire de commande numérique programmable via 3 boutons et écran
- Connecteur rapide pour récepteur radio modulaire MR2
- Connecteur ADI pour module WF01 qui permet le contrôle de la barrière avec l'application V2 GO
- Entrée pour photocellules avec fonction d'autotest
- Entrée pour barres palpeuses mécaniques
- Sortie lumière de courtoisie
- Sortie pour ventouse électromécanique
- Fonction d'économie d'énergie pour réduire la consommation électrique (en standby)
- Accélération et décélération programmables
- Fonctionnement en cas de coupure de courant grâce à la batterie tampon
- Fonctionnement à énergie solaire grâce au système ECO-LOGIC
- Fonctionnement avec le module SYNCLUX en option



## CARACTÉRISTIQUES TECHNIQUES

Description	24V pour lisses jusqu'à 4 m	24V pour lisses jusqu'à 6 m
<b>MODÈLE</b>	<b>NUUR4</b>	<b>NUUR6</b>
<b>CODE</b>	<b>36A032</b>	<b>36A033</b>
Alimentation (Vac - Hz)	230 - 50	230 - 50
Alimentation moteur (Vac - Hz)	24 Vdc	24 Vdc
Puissance électrique maximum (W)	300	240
Temps d'ouverture (s)	3 ÷ 4	5 ÷ 6
Température de fonctionnement (°C)	-20 ÷ +55	-20 ÷ +55
Indice d'exploitation % - (cycles/heure)	80 - (300)	80 - (200)
Poids moteur (Kg)	44	52

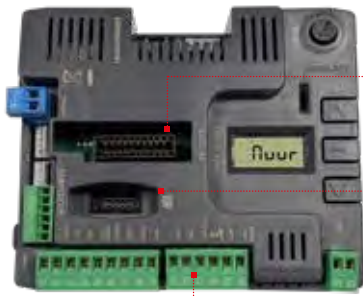

- Armoire de commande numérique programmable via 3 boutons et écran
- Connecteur rapide pour récepteur radio modulaire MR2
- Connecteur ADI pour module WF01 qui permet le contrôle de la barrière avec l'application V2 GO
- Fonctionnement avec le module optionnel SYNCLUX qui permet:
  - le fonctionnement synchronisé de deux barrières
  - contrôle d'un feu de circulation
  - la commande d'une sortie relais programmable

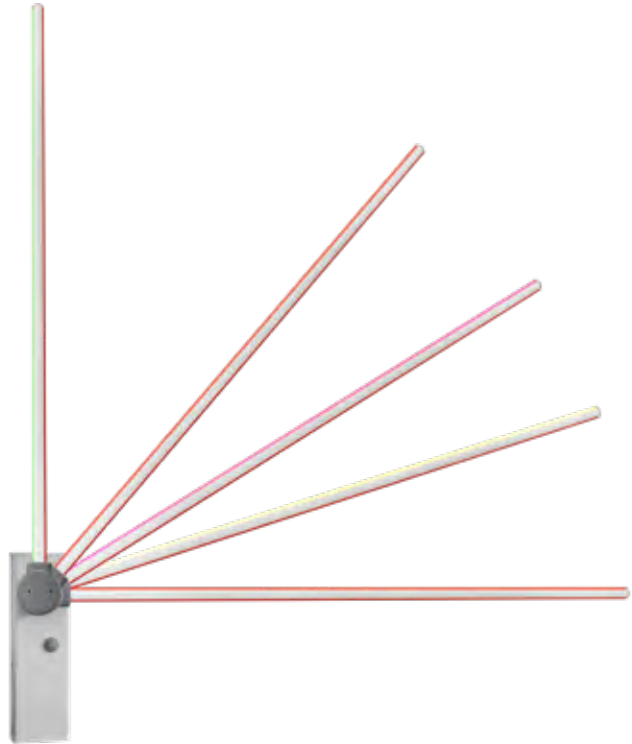

Avec le module SYNCLUX en option, il est également possible de piloter une bande LED RGB à installer sur la tige pour indiquer l'état de la barrière avec différentes couleurs.

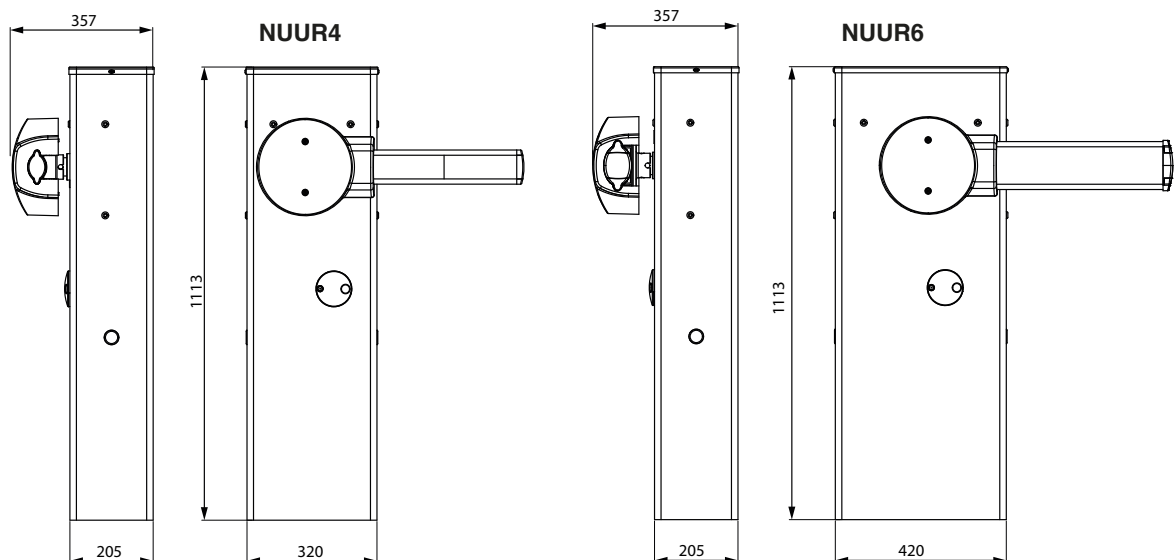

## ACCESSOIRES POUR BARRIÈRES 4 m

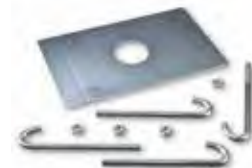

<b>163638</b>	<b>163677</b>	<b>163651</b>	<b>163687</b>
Lisse pour passage de 4 m	Bande adhésive RGB-LED (4 m) <b>REMARQUE :</b> les codes 163675 et 163676 sont également requis pour l'installation	Cordon led pour lisses. Passage 4 mètres <b>REMARQUE :</b> le code 163641 est également requis pour l'installation	Plaque d'ancrage (1 jeu inclus avec NUUR4)



<b>163684</b>	<b>163679</b>
Articulation pour barre	Couverture de lisse

## ACCESSOIRES POUR BARRIÈRES 6 m



<b>163647</b>	<b>163639</b>	<b>163653</b>	<b>163678</b>
Lisse pour passage de 3 m	Lisse pour passage de 5 m	Joint pour lisses	Bande adhésive RGB-LED (6 m) <b>REMARQUE :</b> les codes 163675 et 163676 sont également requis pour l'installation



<b>163652</b>	<b>163688</b>	<b>163680</b>
Cordon led pour lisses. Passage 6 mètres <b>REMARQUE :</b> le code 163641 est également requis pour l'installation	Plaque d'ancrage (1 jeu inclus avec NUUR6)	Couverture de lisse

## ACCESSOIRES COMMUNS



**163675**  
Caoutchouc de protection transparent pour RGB (6 pièces de 1 m)



**163641**  
Caoutchouc de protection rouge (9 pièces de 1 m)



**163643**  
Lyre de repos mobile



**163605**  
Lyre de repos fixe



**163622**  
Bandes adhésives réfléchissantes (24 pièces)



**163650**  
Herse en aluminium (2 m)



**163676** ▪ **SYNCLUX**  
Module pour la gestion de bandes lumineuses RVB ou pour le fonctionnement synchronisé de 2 barrières



**161261**  
Batterie tampon avec chargeur intégré



**CA123A**  
Câble adaptateur pour le raccordement du système ECO-LOGIC



**135017**  
Photocellule pour installation à l'intérieur de l'armoire de la barrière



**11B047** ▪ **MR2**  
Module récepteur embrochable 433,92 MHz  
Disponible également en version 868,30 MHz (code 11B048)



**161230** ▪ **WF01**  
Module WIFI pour la gestion avec **V2 GO**

## DÉTECTEURS DE BOUCLE



**162241** ▪ **VEK1**  
Détecteur de boucle (monocanal)



**162242** ▪ **VEK2**  
Détecteur de boucle (bicanal)



**CAB106** ▪ **WIRE9**  
Câble périphérique (9 m)



1111  
1111  
1111  
1111



# INDEX DES PRODUITS

Opérateurs pour UTILISATION RÉSIDENIELLE	_____	_____
ATRIS	_____	46
STERN	_____	48
VEGA	_____	50
AGON	_____	52
ULK	_____	54

## INSTALLATION TYPIQUE

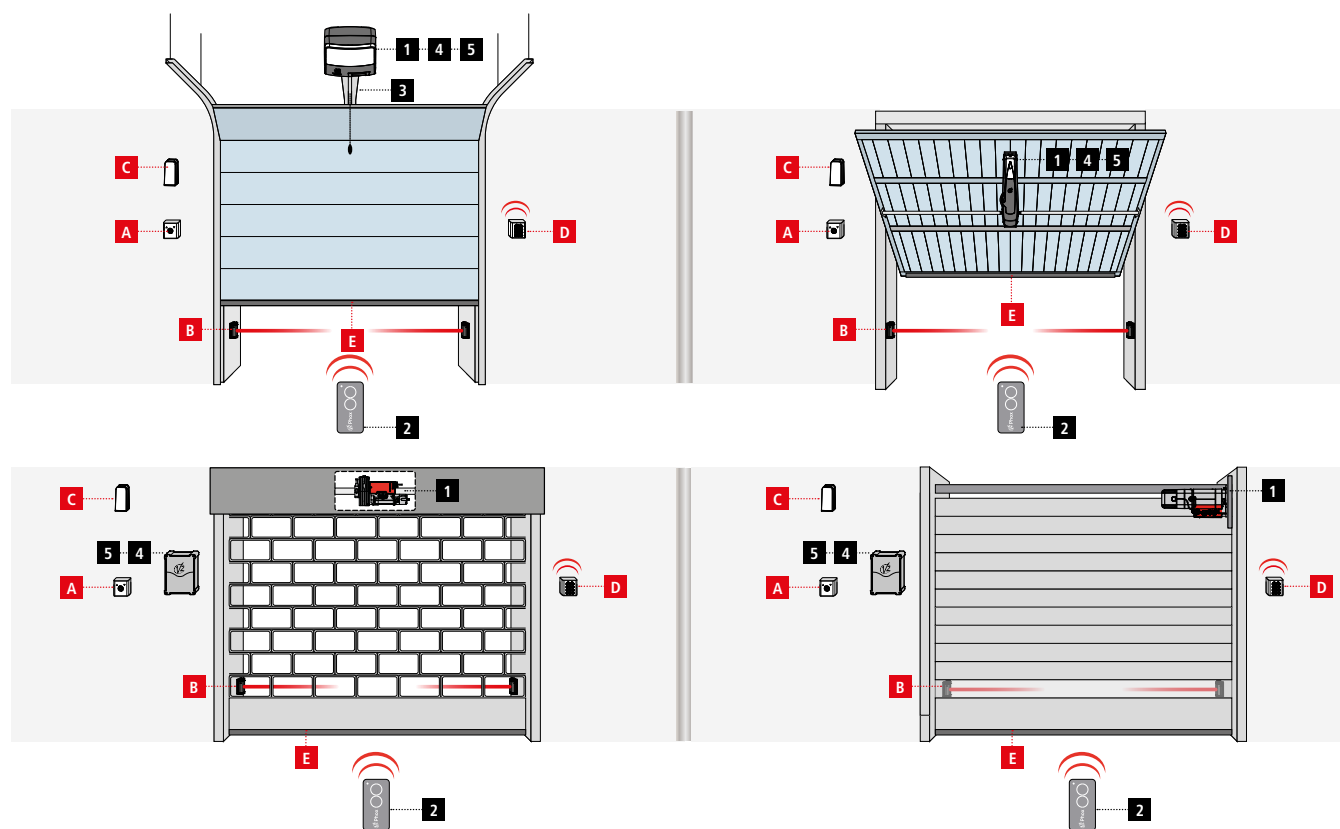

### COMPOSANTS

- 5 Opérateur
- 2 Émetteur
- 3 Rail de guidage
- 4 Armoire de commande
- 5 Module récepteur

### AUTRES ACCESSOIRES

- E Sélecteur à clé
- B Photocellules
- C Feu
- D Sélecteur digitale par radio
- E Barres palpeuses de sécurité

### CÂBLES À UTILISER

LONGUEUR DU CÂBLE	< 10 mètres	de 10 à 20 mètres	de 20 à 30 mètres
Alimentation 230V	3G x 1,5 mm <sup>2</sup>	3G x 1,5 mm <sup>2</sup>	3G x 2,5 mm <sup>2</sup>
Alimentation 400V	4G x 1,5 mm <sup>2</sup>	4G x 1,5 mm <sup>2</sup>	4G x 2,5 mm <sup>2</sup>
Photocellules (TX)	2 x 0,5 mm <sup>2</sup>	2 x 0,5 mm <sup>2</sup>	2 x 0,5 mm <sup>2</sup>
Photocellules (RX)	4 x 0,5 mm <sup>2</sup>	4 x 0,5 mm <sup>2</sup>	4 x 0,5 mm <sup>2</sup>
Sélecteur à clé	2 x 0,5 mm <sup>2</sup>	2 x 0,5 mm <sup>2</sup>	2 x 0,5 mm <sup>2</sup>
Barres palpeuses de sécurité	2 x 0,5 mm <sup>2</sup>	2 x 0,5 mm <sup>2</sup>	2 x 0,5 mm <sup>2</sup>
Feu	2 x 1,5 mm <sup>2</sup>	2 x 1,5 mm <sup>2</sup>	2 x 1,5 mm <sup>2</sup>
Antenne (intégrée dans le feu)	RG174	RG174	RG174

# ATRIS



## Attuatore elettromeccanico irreversibile 24V

per porte sezionali e basculanti  
fino a 15 m<sup>2</sup>

Disponibile in versione  
700 N e 1000 N



- Fonctionnement précis et en toute sécurité avec encodeur
- Signale sonore durant la fermeture automatique
- Panneau de contrôle doté de clavier et d'affichage LCD
- Raccordements protégés par un carter
- Fonctionnement en cas de black-out grâce à la batterie tampon B-PACK
- Fonctionnement à énergie solaire grâce au système ECO-LOGIC
- Programmation par 4 touches et afficheur
- Menu rapide pour la programmation simple du dispositif
- Fonctionnement FAST qui permet d'avoir une vitesse jusqu'à 20 cm / s (version ATRIS-1000 uniquement)
- Connecteur rapide pour récepteur radio modulaire MR2

- Entrée pour photocellules ou barres palpeuses
- Entrée pour une touche de start externe
- Entrée pour une touche de stop externe
- Sortie pour feu 24V avec intermittence
- Programmation en auto-apprentissage avec mémorisation des temps, des ralentissements et des forces tant en ouverture qu'en fermeture
- Fonction de capteur d'obstacles

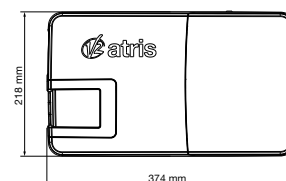
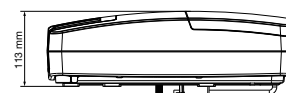

## CARACTÉRISTIQUES TECHNIQUES

Description	24V force de démarrage 700N	24V force de démarrage 1000N
	ATRIS-700	ATRIS-1000
<b>MODÈLE</b>	<b>ATRIS-700</b>	<b>ATRIS-1000</b>
<b>CODE</b>	<b>25C029</b>	<b>25C030</b>
Alimentation (Vac - Hz)	230 - 50	230 - 50
Puissance électrique maximum (W)	330	805 - 820 (FAST)
Absorption en stand-by (Wh)	< 0,5	< 0,5
Surface de la porte (m <sup>2</sup> )	< 10	< 15
Force de démarrage (N)	700	1000
Vitesse maximum (cm/s)	12 (ouverture) - 14 (fermeture)	Fonctionnement normal: 12 (ouverture) - 12 (fermeture) Fonctionnement FAST: 20 (ouverture) - 20 (fermeture)
Température de fonctionnement (°C)	-20 ÷ +40	-20 ÷ +40
Indice d'exploitation (%)	30	30
Degré de protection (IP)	20	20
Poids moteur (Kg)	6	7

## ACCESSOIRES



11B047 ▪ MR2	162504	162537
Module récepteur embrochable 433,92 MHz. Disponible également en version 868,30 MHz (code 11B048)	Bras adaptateur pour portes basculantes à contrepoids	Kit de déverrouillage de l'extérieur avec clé



161212 ▪ B-PACK
Batterie tampon avec chargeur intégré

## RAIL DE GUIDAGE PRÉ-ASSEMBLÉ



CODE	TYPE	LONGUEUR TOTAL	HAUTEUR MAXI PORTE	
			Porte sectionnelle ou basculante à ressorts	Porte basculante à contrepoids
162569	chaîne	3 m (1 x 3 m)	2200 mm	2500 mm
162560	chaîne	3,3 m (1 x 3,3 m)	2500 mm	2800 mm
162562	chaîne	3,8 m (1 x 3,8 m)	3000 mm	3300 mm
162568	chaîne	3,3 m (2 x 1,65 m)	2500 mm	2800 mm
162571	courroie	3,3 m (1 x 3,3 m)	2500 mm	2800 mm
162574	courroie	3,3 m (2 x 1,65 m)	2500 mm	2800 mm
162575	courroie	3,8 m (1 x 3,8 m)	3000 mm	3300 mm

## ATRIS KIT



MODÈLE Kit ▼	PHOX2	MR2	CODE Kit ▼
Kit ATRIS-700-433	■ ■	■	32B062
Kit ATRIS-700-868	■ ■	■	32B063
Kit ATRIS-1000-433	■ ■	■	32B064
Kit ATRIS-1000-868	■ ■	■	32B065



# STERN

**Opérateur  
électromécanique  
irréversible 24V**

**pour portes  
sectionnelles et  
basculantes  
jusqu'à 16 m<sup>2</sup>**

Disponible dans les deux versions  
**620 N et 1000 N**



- Disponible en kits avec guide pré-assemblé de 3 mètres en une seule pièce ou en 3 pièces de 1 mètre chacune
- Tous les kits sont équipés de 2 émetteurs PHOX2
- Possibilité de mémoriser jusqu'à 120 émetteurs
- Le moteur se fixe rapidement au rail grâce à 4 vis fournies. En cas d'encombrement au plafond, le moteur peut être orienté à 90° par rapport à l'axe du rail
- Configuration et programmation par trimmer et commutateur DIP
- Clignotant intégré avec/ou sans fonction d'intermittance
- Entrées pour démarrer, arrêter l'ouverture des commandes câblées

- Double entrée pour les dispositifs de sécurité pendant l'ouverture et la fermeture
- Possibilité d'alimenter des accessoires 24VDC
- Entrée pour antenne externe pouvant être utilisée pour augmenter la portée radio
- Ralentissement ouverture et fermeture (réglable avec la procédure professionnelle).

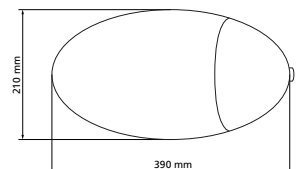
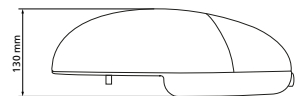

## CARACTÉRISTIQUES TECHNIQUES

Description	24V force de démarrage 620N			24V force de démarrage 1000N	
	KIT STERN600-G1	KIT STERN600-G2	KIT STERN600-G3	KIT STERN1000-G4	KIT STERN1000-G5
<b>MODÈLE</b>					
<b>CODE</b>	<b>32B052</b>	<b>32B053</b>	<b>32B054</b>	<b>32B055</b>	<b>32B056</b>
Rail de guidage	1 x 3m	3 x 1m	1 x 4m	1 x 3m	1 x 4m
Alimentation (V - Hz)	230~ - 50/60			230~ - 50/60	
Puissance électrique maximum (W)	200			300	
Surface de la porte (m <sup>2</sup> )	Sectionnelle <10 / Porte basculante <8,5			Sectionnelle <16 / Porte basculante <11	
Hauteur maxi porte	2,4	2,4	3,4	2,4	3,4
Force de démarrage (N)	620			1000	
Vitesse maximum (cm/s)	19			19	
Température de fonctionnement (°C)	-20 ÷ +55			-20 ÷ +55	
Indice d'exploitation (cycles / heure)	90			90	
Degré de protection (IP)	40			40	
Poids moteur (Kg)	10			10	

## ACCESSOIRES



<b>162547</b>	<b>162548</b>	<b>162549</b>	<b>1725A4</b>
Bras adaptateur pour portes basculantes à contrepoids	Support de fixation adjoint	Extension pour bras de trainée	Kit de déverrouillage de l'extérieur avec clé

## RAIL DE GUIDAGE PRÉ-ASSEMBLÉ



CODE	TYPE	LONGUEUR TOTAL	HAUTEUR MAXI PORTE	
			Porte sectionnelle ou basculante à ressorts	Porte basculante à contrepoids
<b>162542</b>	cinghia	3 m (1 x 3 m)	2400 mm	2700 mm
<b>162543</b>	cinghia	3 m (3 x 1 m)	2400 mm	2700 mm
<b>162544</b>	cinghia	4 m (1 x 4 m)	3400 mm	3700 mm

# VEGA



## Opérateur électromécanique irréversible 230V

**pour portes basculantes jusqu'à 9 m<sup>2</sup>**



- Structure compacte et mécanique simple et solide pour garantir des hautes performances avec tout type de porte basculante
- Capteur d'obstacles
- Auto-apprentissage des temps d'ouverture et de fermeture
- Lumière de courtoisie intégrée
- Cames réglables paramétrables comme fin de course ou début ralentissement
- Programmation par 3 touches et afficheur
- Connecteur rapide pour récepteur radio modulaire MR2
- 1 entrée pour photocellules avec fonction de auto test

- 1 entrée pour barres palpeuses de sécurité mécaniques ou résistives
- Sortie pour clignotants 24V ou lampe témoin
- Sortie lumière de courtoisie
- Auto-apprentissage des temps de travail et capteur d'obstacles
- Compteur cycles de fonctionnement avec programmation d'alerte maintenance
- Ralentissement dans la zone de fin de course

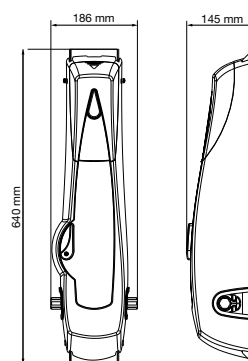











### CARACTÉRISTIQUES TECHNIQUES

Description	230V armoire de commande digitale	230V sans armoire de commande
	<b>VEGA-C 230V</b>	<b>VEGA-230V</b>
<b>MODÈLE</b>	<b>VEGA-C 230V</b>	<b>VEGA-230V</b>
<b>CODE</b>	<b>24A005</b>	<b>24A002</b>
Alimentation (Vac - Hz)	230 - 50	230 - 50
Surface de la porte (m <sup>2</sup> )	9	14*
Absorption maxi (A)	2,5	2,5
Puissance électrique maximum (W)	575	575
Vitesse moyenne (Rpm)	1,6	1,6
Condensateur (µF)	8	8
Température de fonctionnement (°C)	-20 ÷ +50	-20 ÷ +50
Indice d'exploitation (%)	30	30
Degré de protection (IP)	20	20
Poids moteur (Kg)	9	9
Charge maxi accessoires à 24V (W)	3	-

\* installation à 2 moteurs en combinaison avec VEGA-C 230V

## ACCESSOIRES

				
<b>162401</b> Bras télescopique droit avec tige	<b>162407</b> Bras télescopique courbé	<b>162415</b> Couple bras télescopiques courbés avec tige	<b>162411</b> Couple arbres de transmission avec douille de 2 m	<b>162404</b> Couple de douilles
				
<b>162405</b> Kit fixation à la structure	<b>162406</b> Couple d'étriers de guidage pour arbre avec bague	<b>162414</b> Longeron de fixation de 1,2 m	<b>162402</b> Longeron de fixation de 1,8 m	<b>162403</b> Kit déverrouillage de l'extérieur avec cordelette métallique



### 11B047 • MR2

Module récepteur embrochable  
433,92 MHz.  
Disponible également en version  
868,30 MHz (code 11B048)

## VEGA KIT



MODÈLE Kit ▼	VEGA-C 230V	PHOX2	MR2	162415	162411	162402	162405	162406	CODE Kit ▼
Kit VEGA 1	■	■■	■						32C007
Kit VEGA 2				■	■	■	■	■	32C002

# AGON

## Motoréducteur électromécanique irréversible 230V

### pour rideaux métalliques de 170 à 380 Kg de poids



Disponible dans les deux versions avec ou sans électrofrein

- Câblages protégés par le spécial boîtier en plastique
- Groupe fin de course extérieur et facilement accessible
- Condensateur pré-câblé
- Réglage des butées simple et intuitif
- Adaptateur d'arbre Ø 48 et couronne Ø 220 inclus (modèles 170-260)
- Adaptateur d'arbre Ø 76 inclus (modèles 380)

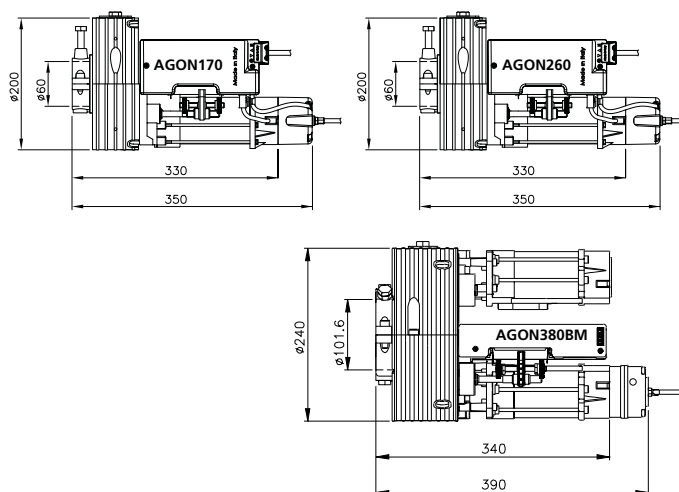

## CARACTÉRISTIQUES TECHNIQUES

Description	170 Kg	170 Kg électrofrein	260 Kg électrofrein	380 Kg électrofrein
<b>MODÈLE</b>	<b>AGON170</b>	<b>AGON170-FR</b>	<b>AGON260-FR</b>	<b>AGON380-FR</b>
<b>CODE</b>	<b>26A021</b>	<b>26A022</b>	<b>26A024</b>	<b>26B025</b>
Alimentation (Vac - Hz)	230 - 50	230 - 50	230 - 50	230 - 50
Courant absorbé (A)	2,7	2,7	2,9	5,8
Puissance électrique maximum (W)	630	630	670	1330
Force de soulèvement (Kg)	170	170	260	380
Couple (Nm)	170	170	260	430
Vitesse couronne moteur (rpm)	10	10	10	8
Ø arbre rideau métallique (B) (mm)	60/48	60/48	60/48	101/76
Ø couronne moteur (A) (mm)	200/220	200/220	200/220	240
Poids moteur (Kg)	7	8	9	18
Température de fonctionnement (°C)	-20 ÷ +55	-20 ÷ +55	-20 ÷ +55	-20 ÷ +55
Hauteur rideaux métalliques max (m)	7	7	7	7

## ARMOIRES DE COMMANDE UTILISABLES



EASY-TOP	EASY-BASIC
Armoire de commande <b>digitale</b> pour <b>moteurs 230V</b>	Armoire de commande <b>analogique</b> pour <b>moteurs 230V</b>

## ACCESSOIRES



162645	162646	162647
Sélecteur mural à clé en aluminium avec desserrage du frein électrique	Sélecteur à clé en aluminium avec bouton de commande et levier de desserrage du frein électrique	Sélecteur à clé en aluminium avec verrou tubulaire, bouton de commande et desserrage du frein électrique



162633	162635	162636
Électrofrein pour moteurs AGON170	Adaptateur d'essieu Ø 33 pour moteurs AGON170 et AGON260	Adaptateur d'essieu Ø 42 pour moteurs AGON170 et AGON260



162650	162649
Adaptateur d'essieu Ø 76 pour moteurs AGON380	Adaptateur d'essieu Ø 90 pour moteurs AGON380

# ULK

## Motoréducteur latéraux 230V

Pour volets sans ressorts compensateurs jusqu'à 600 kg de poids



- Câblages protégés par le spécial boîtier en plastique
- Groupe fin de course extérieur et facilement accessible
- Réglage des butées simple et intuitif
- Déverrouillage pratique de la chaîne pour actionner manuellement la porte en cas de panne de courant

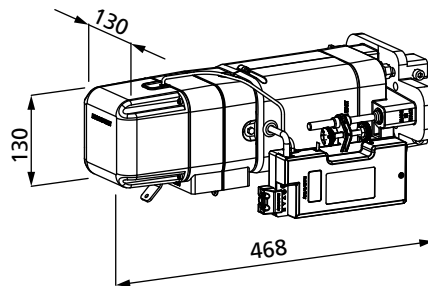

### CARACTÉRISTIQUES TECHNIQUES

Description	230V - 50Hz volets jusqu'à 600 Kg
<b>MODÈLE</b>	<b>ULK600-50HZ</b>
<b>CODE</b>	<b>26C006</b>
Alimentation (Vac - Hz)	230 - 50
Puissance électrique maximum (W)	600
Force de soulèvement (Kg)	600
Couple (Nm)	412
Vitesse (rpm)	4,6 (162637) / 9,3 (162648)
Limite temps (min)	6
Temps thermique (min)	5
Poids du moteur (Kg)	13,4
Température de fonctionnement (°C)	-20 ÷ +55
Type de chaîne	10A
Diamètre maximum porte (m)	0,44
Degré de protection (IP)	30

## INSTALLATION TYPIQUE

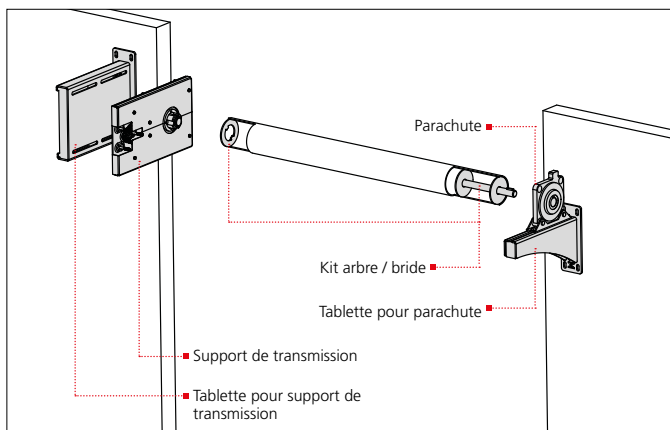

## ARMOIRES DE COMMANDE UTILISABLES



### EASY-TOP

Armoire de commande **digitale** pour **moteurs 230V**

### EASY-BASIC

Armoire de commande **analogique** pour **moteurs 230V**

## ACCESSOIRES



**162637**

Support de transmission à chaîne (4,6 rpm)



**162648**

Support de transmission à chaîne (9,3 rpm)



**162638**

Tablette pour support de transmission



**162642**

Parachute Ø 40



**162643**

Tablette pour parachute



**162644**

Palier Ø 40



**162654**

Sélecteur à clé mural (conteneur en plastique)

## ACCESSOIRES DE MONTAGE POUR LE SUPPORT DE TRANSMISSION

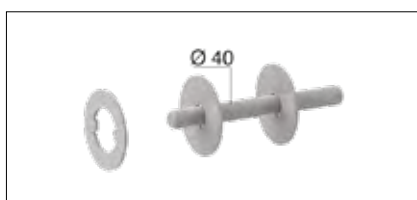

### KIT ARBRE / BRIDE MESURES EUROPÉENNES (mm)

CODE	TYPE
<b>162639</b>	Ø 101.1 x 2
<b>162640</b>	Ø 133 x 4
<b>162641</b>	Ø 159 x 4.5

### KIT ARBRE / BRIDE MESURES ANGLAISES (inches)

CODE	TYPE
<b>162651</b>	Ø 4 inch
<b>162652</b>	Ø 5 inch
<b>162653</b>	Ø 6 inch



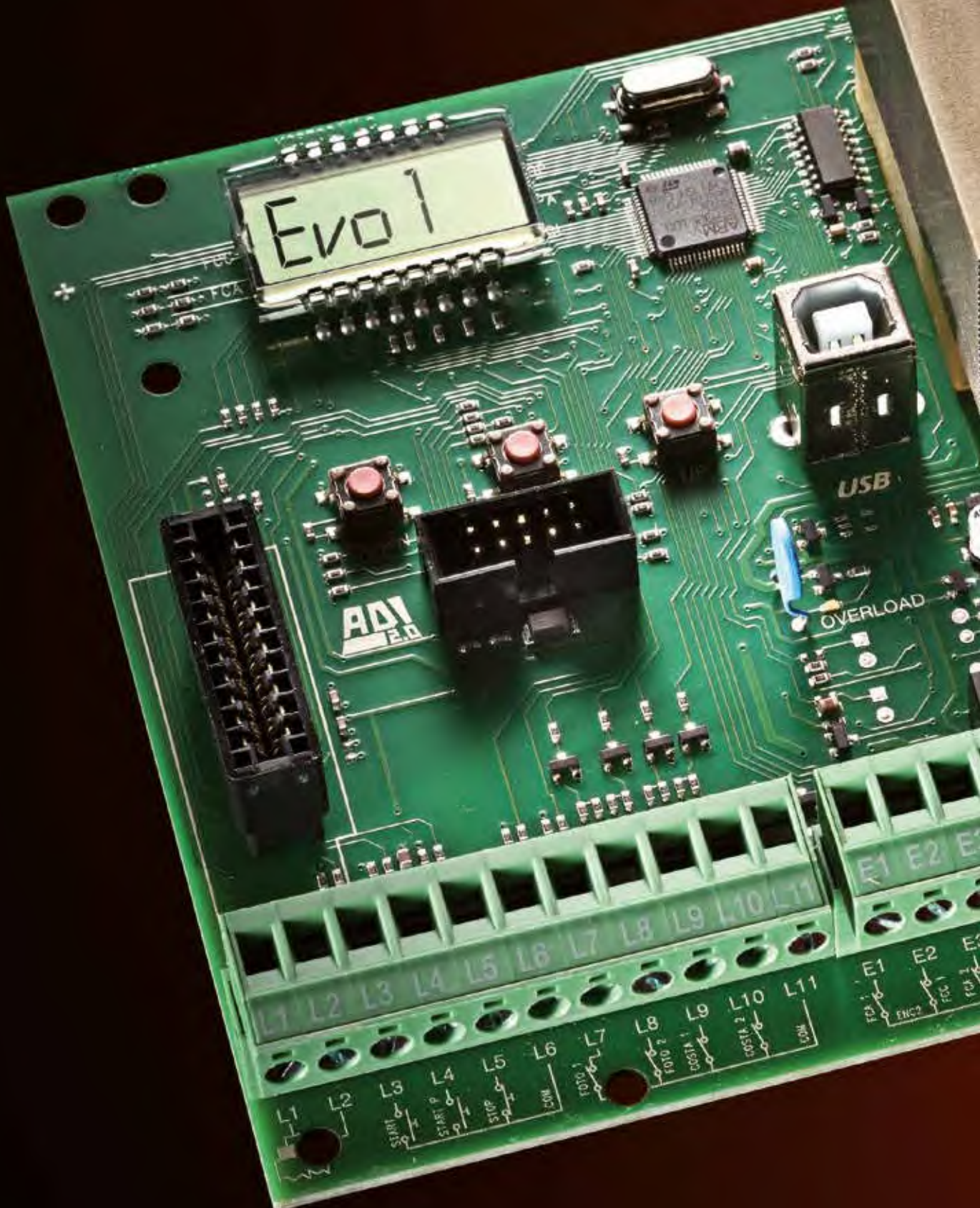



# INDEX DES PRODUITS

## Armoires de commande pour portails

<b>BATTANTS et COULISSANTS</b> _____	<b>CITY1-EVO</b> _____	<b>56</b>
	<b>CITY2+</b> _____	<b>57</b>
	<b>CITY4-EVO</b> _____	<b>58</b>
	<b>FLEXY2</b> _____	<b>59</b>

## Armoires de commande pour

<b>FEUX DE SIGNALISATION</b> _____	<b>CITY5</b> _____	<b>60</b>
------------------------------------	--------------------	-----------

## Armoires de commande pour

<b>RIDEAUX METALLIQUES</b> _____	<b>EASY-TOP</b> _____	<b>61</b>
	<b>EASY-LUX</b> _____	<b>62</b>
	<b>EASY-BASIC</b> _____	<b>63</b>
	<b>EASY1</b> _____	<b>63</b>
	<b>EASY2</b> _____	<b>64</b>

## Armoires de commande pour portails

<b>INDUSTRIELS</b> _____	<b>HEAVY1</b> _____	<b>65</b>
--------------------------	---------------------	-----------

# CITY1-EVO



## Armoire de commande

pour portails battants et coulissants

Digitale **230V**



- Programmation par 3 touches et afficheur
- Alimentation pour 2 moteurs monophasés 230V
- Permet le contrôle de moteurs équipés d'un ENCODEUR
- Connecteur USB pour connecter l'armoire de commande à un ordinateur et gérer à l'aide du logiciel la programmation de l'armoire, les mises à jour du firmware et les diagnostics de fonctionnement
- Connecteur pour le module LOW ENERGY qui permet une économie d'énergie importante (< 0,5 W)
- Connecteur rapide pour récepteur embrochable MR2
- Gestion de start, start piéton et stop par émetteur
- Test des dispositifs de sécurité avant chaque ouverture
- Sortie feu 230V (utiliser feux avec intermittence)
- Fonction d'auto-apprentissage des temps de travail
- Fonction détection d'obstacles
- Compteur cycles de fonctionnement avec programmation d'alerte maintenance
- Ralentissement durant la phase d'ouverture et de fermeture (temps programmable)
- Visualisation de l'état des entrées depuis l'afficheur
- Disponible aussi dans la version CITY1-EVO-PB avec boîtier industriel et sectionneur de sécurité

### ACCESSOIRES

	<b>11B047</b> ▪ <b>MR2</b> Module récepteur embrochable 433,92 MHz. Disponible également en version 868,30 MHz (code 11B048)
	<b>161230</b> ▪ <b>WF01</b> Module WIFI pour la gestion avec V2 GO
	<b>161217</b> ▪ <b>LUX2+</b> Module ADI pour la gestion de lumières, feu et électrofrein
	<b>161218</b> Module LOW ENERGY pour économiser du courant électrique

### CARACTÉRISTIQUES TECHNIQUES

Description	230V pour moteurs 230V	230V pour moteurs 230V (boîtier industriel)
<b>MODÈLE</b>	<b>CITY1-EVO</b>	<b>CITY1-EVO-PB</b>
<b>CODE</b>	<b>12G041</b>	<b>12G048</b>
Alimentation (Vac - Hz)	230 - 50	230 - 50
Charge maxi des moteurs (W)	2 x 700	2 x 700
Charge maxi accessoires à 24V (W)	10	10
Température de fonctionnement (°C)	-20 ÷ +60	-20 ÷ +60
Dimensions (mm)	295 x 230 x 100	400 x 300 x 165
Poids (g)	1600	4000
Degré de protection (IP)	55	55

# CITY2+



## Armoire de commande

pour portails battants et coulissants équipés avec 2 moteurs en courant continu 24V

Digitale **230V**



- Programmation par 3 touches et afficheur
- Connecteur rapide pour récepteur embrochable MR2
- Gestion de start, start piéton et stop par émetteur
- Gestion du canal auxiliaire par l'émetteur
- Entrée pour groupe batteries d'urgence
- Entrée encodeur
- Sortie en basse tension pour lampe témoin ou pour feu à 24V
- Test des dispositifs de sécurité avant chaque ouverture
- Fonction de détecteur d'obstacles capteur ampérométrique avec seuil programmable
- Compteur cycles de fonctionnement avec programmation d'alerte maintenance
- Ralentissement des vantaux dans la zone de fin de course pour empêcher bruits et rebonds en fermeture
- Visualisation de l'état des entrées depuis l'afficheur
- Fonction d'économie d'énergie pour réduire la consommation électrique (en standby)
- Disponible aussi dans la version CITY2+BC prédisposée pour le fonctionnement avec le système ECO-LOGIC (cette version n'a pas de transformateur et de carte d'alimentation)

### ACCESSOIRES



#### 11B047 ▪ MR2

Module récepteur embrochable 433,92 MHz. Disponible également en version 868,30 MHz (code 11B048)



#### 161230 ▪ WF01

Module WIFI pour la gestion avec V2 GO



#### 161217 ▪ LUX2+

Module ADI pour la gestion de lumières, feu et électrofrein



#### 161212 ▪ B-PACK

Batterie tampon avec chargeur intégré

## CARACTÉRISTIQUES TECHNIQUES

Description	230V pour moteurs 24V (2 x 150W)	24Vdc pour moteurs 24V (2 x 150W)
	CITY2+	CITY2+BC
<b>MODÈLE</b>	<b>CITY2+</b>	<b>CITY2+BC</b>
<b>CODE</b>	<b>12A042</b>	<b>12A030</b>
Alimentation (Vac - Hz)	230 - 50	24 Vdc
Charge total maxi (W)	250	250
Charge maxi pour chaque moteur (W)	150	150
Charge maxi accessoires à 24V (W)	7	7
Température de fonctionnement (°C)	-20 ÷ +60	-20 ÷ +60
Dimensions (mm)	295 x 230 x 100	295 x 230 x 100
Poids (g)	3000	1000
Degré de protection (IP)	55	55

# CITY4-EVO



## Armoire de commande

pour portails battants (vantaux unique) et coulissants

Digitale **230V**



- Programmation par 3 touches et afficheur
- Alimentazione per 1 motore monofase 230V
- Permet le contrôle de moteurs équipés d'un ENCODEUR
- Connecteur USB pour connecter l'armoire de commande à un ordinateur et gérer à l'aide du logiciel la programmation de l'armoire, les mises à jour du firmware et les diagnostics de fonctionnement
- Connecteur pour le module LOW ENERGY qui permet une économie d'énergie importante (< 0,5 W)
- Connecteur rapide pour récepteur embrochable MR2
- Gestion de start, start piéton et stop par émetteur
- Gestion du canal auxiliaire par l'émetteur
- Sortie feu 230V (utiliser des feux avec intermittence)
- Test des dispositifs de sécurité avant chaque ouverture
- Fonction d'auto-apprentissage des temps de travail
- Fonction détection d'obstacles
- Compteur cycles de fonctionnement avec programmation d'alerte maintenance
- Ralentissement des vantaux dans la zone de fin de course pour empêcher bruits et rebonds en fermeture
- Ralentissement des vantaux dans la phase d'ouverture (temps programmable)
- Visualisation de l'état des entrées depuis l'afficheur

### ACCESSOIRES

	<b>11B047</b> ▪ <b>MR2</b> Module récepteur embrochable 433,92 MHz. Disponible également en version 868,30 MHz (code 11B048)
	<b>161230</b> ▪ <b>WF01</b> Module WIFI pour la gestion avec V2 GO
	<b>161217</b> ▪ <b>LUX2+</b> Module ADI pour la gestion de lumières, feu et électrofrein
	<b>161218</b> Module LOW ENERGY pour économiser du courant électrique

### CARACTÉRISTIQUES TECHNIQUES

Description	<b>230V</b> pour 1 moteur <b>230V</b>
<b>MODÈLE</b>	<b>CITY4-EVO</b>
<b>CODE</b>	<b>12G044</b>
Alimentation (Vac - Hz)	230 - 50
Charge maxi moteur (W)	700
Charge maxi accessoires à 24V (W)	10
Température de fonctionnement (°C)	-20 ÷ +60
Dimensions (mm)	295 x 230 x 100
Poids (g)	1600
Degré de protection (IP)	55

# CITY5

## Armoire de commande

pour la gestion des feux de signalisation installés à proximité d'un passage au sens de marche alterné

Digitale **230V**



- Programmation par 3 touches et afficheur
- Gestion de 2 groupes de feux de signalisation
- Alimentation des feux indépendante de la tension du réseau
- Connecteur rapide pour récepteur embrochable MR2
- 2 entrées pour les touches entrée, sortie
- 1 entrée code pour dispositifs de commande
- 2 entrées de détection de présence de véhicules (contact N.O. ou N.F)
- 1 entrée d'alarme pour issue de secours en situations d'urgence
- Gestion indépendante d'entrée et de sortie par émetteur
- 2 sorties de commande pour l'armoire du portail (N.O. ou N.F.) ouverture, fermeture
- 2 sorties 24V ac/dc pour l'alimentation des accessoires
- Voyants vert et rouge sur la platine qui répètent la situation des lampes du feu de signalisation
- Compteur des véhicules passés avec inhibition d'accès une fois atteint un seuil prédéterminé (capacité parking)
- Programmation du critère de priorité dans les deux directions
- Visualisation de l'état des entrées depuis l'afficheur

### ACCESSOIRES



**11B047 • MR2**

Module récepteur embrochable 433,92 MHz. Disponible également en version 868,30 MHz (code 11B048)

## CARACTÉRISTIQUES TECHNIQUES

Description	<b>230V</b> pour feux de signalisation
<b>MODÈLE</b>	<b>CITY5</b>
<b>CODE</b>	<b>12G014</b>
Alimentation (Vac - Hz)	230 - 50
Alimentation lampes feux (Vac)	Courant continu ou alternatif, max 250V
Charge maxi lampes feux (A)	5
Charge maxi accessoires à 24V (W)	3
Température de fonctionnement (°C)	-20 ÷ +60
Dimensions (mm)	195 x 145 x 80
Poids (g)	800
Degré de protection (IP)	55

# FLEXY2



## Armoire de commande

pour portails battants et coulissants

Analogique **230V** avec **récepteur intégré (433,92 MHz)**



- Configuration et programmation par touche et led
- Alimentation pour 2 moteurs monophasés 230V
- Récepteur radio 433,92 MHz intégré
- Possibilité de mémoriser 240 émetteurs Personal Pass 433,92 MHz
- Connecteur RJ45 pour le raccordement au programmeur PROG2 en utilisant le câble de réseau standard (UTP)
- Gestion de start, start piéton et stop par émetteur
- Entrée pour fin de course en ouverture et en fermeture
- Sortie pour feu 230V (utiliser feux avec intermittence)
- Sortie pour lumière de courtoisie (gérable aussi par émetteur)
- Test des dispositifs de sécurité avant chaque ouverture
- Ralentissement des vantaux dans la zone de fin de course pour empêcher bruits et rebonds en fermeture
- Visualisation de l'état des entrées par led

## CARACTÉRISTIQUES TECHNIQUES

Description	230V pour moteurs 230V
<b>MODÈLE</b>	<b>FLEXY2</b>
<b>CODE</b>	<b>12G035</b>
Alimentation (Vac - Hz)	230 - 50
Charge maxi des moteurs (W)	700
Charge maxi accessoires à 24V (W)	3
Température de fonctionnement (°C)	-20 ÷ +60
Dimensions (mm)	170 x 185 x 70
Poids (g)	800
Degré de protection (IP)	55

# EASY-TOP



## Armoire de commande

pour rideaux métalliques

Digitale **230V**



- Programmation par 3 touches et afficheur
- Alimentation pour 1 moteur monophasé 230V
- Connecteur rapide pour récepteur embrochable MR2
- Entrées de up, stop, down
- Gestion de up, stop, down et lumière de courtoisie par émetteur
- 1 entrée pour photocellules avec fonction d'autotest
- 1 entrée pour barres palpeuses mécaniques, optiques ou de caoutchouc conducteur avec fonction d'autotest
- 1 entrée d'urgence (anti-incendie/alarmes)
- Sortie 24V pour l'alimentation des accessoires
- Sortie pour feu/lumière de courtoisie 230V
- Sortie réglage puissance des barres palpeuses de type optique
- Borniers débrochables
- Visualisation de l'état des entrées par afficheur
- Possibilité d'installer le couvercle avec coffret de commande (code 171224) que, utilisé avec module 171226, permet de commander directement l'armoire de commande

### ACCESSOIRES



**11B047** ▪ **MR2**

Module récepteur embrochable 433,92 MHz. Disponible également en version 868,30 MHz (code 11B048)



**35B025** ▪ **WES-EASY**

Carte optionnelle pour contrôler par radio les dispositifs de sécurité à travers les capteurs WES



**171224** ▪ **EASY-PULSE**

Coffret avec 3 boutons



**171226** ▪ **EASY-PULSE**

Adaptateur boutons

### CARACTÉRISTIQUES TECHNIQUES

Description	<b>230V</b> pour 1 moteur <b>230V</b>
<b>MODÈLE</b>	<b>EASY-TOP</b>
<b>CODE</b>	<b>12C045</b>
Alimentation (Vac - Hz)	230 - 50
Charge maxi moteur (W)	1100
Charge maxi accessoires à 24V (W)	3
Température de fonctionnement (°C)	-20 ÷ +60
Dimensions (mm)	170 x 185 x 70
Poids (g)	800
Degré de protection (IP)	55



# EASY-LUX



## Armoire de commande

pour rideaux métalliques

Digitale **230V**  
avec **lumière de courtoisie à led et boîtier de commande**



- Programmation par 3 touches et afficheur
- Alimentation pour 1 moteur monophasé 230V
- Lumière de courtoisie à LED intégrée dans le boîtier
- Clavier de commande placé sur le couvercle
- Connecteur rapide pour récepteur embrochable MR2
- Entrées de up, stop, down
- Gestion de up, stop, down et lumière de courtoisie par émetteur
- 1 entrée pour photocellules avec fonction d'autotest
- 1 entrée pour barres palpeuses mécaniques, optiques ou de caoutchouc conducteur avec fonction d'autotest
- 1 entrée d'urgence (anti-incendie/alarmes)
- Sortie 24V pour l'alimentation des accessoires
- Sortie pour feu/lumière de courtoisie 230V
- Sortie réglage puissance des barres palpeuses de type optique
- Borniers débrochables
- Visualisation de l'état des entrées par afficheur

### ACCESSOIRES



#### 11B047 ▪ MR2

Module récepteur embrochable 433,92 MHz. Disponible également en version 868,30 MHz (code 11B048)



#### 35B025 ▪ WES-EASY

Carte optionnelle pour contrôler par radio les dispositifs de sécurité à travers les capteurs WES



## CARACTÉRISTIQUES TECHNIQUES

Description	230V pour 1 moteur 230V
<b>MODÈLE</b>	<b>EASY-LUX</b>
<b>CODE</b>	<b>12C049</b>
Alimentation (Vac - Hz)	230 - 50
Charge maxi moteur (W)	1100
Charge maxi accessoires à 24V (W)	3
Température de fonctionnement (°C)	-20 ÷ +60
Dimensions (mm)	170 x 185 x 70
Poids (g)	800
Degré de protection (IP)	55

# EASY-BASIC



## Armoire de commande

pour rideaux métalliques

Analogique **230V**  
avec **récepteur intégré**  
**(433,92 MHz)**



- Configuration et programmation par trimmer et commutateur DIP
- Alimentation pour 1 moteur monophasé 230V
- Récepteur radio 433,92 MHz intégré
- Fonctionnement avec émetteurs série Personal Pass ou Royal
- Possibilité de mémoriser 30 codes différents (Personal Pass)

- Entrées de start, stop / barre palpeuse
- 1 entrée pour photocellules
- Gestion de start et lumières de courtoisie par émetteur
- Sortie 230V pour feu ou lumière de courtoisie
- Visualisation de l'état des entrées par led

# EASY1



## Armoire de commande

pour rideaux métalliques et volets roulants

Analogique **230V**  
avec **récepteur intégré**  
**(433,92 MHz)**



- Alimentation pour 1 moteur monophasé 230V
- Puissance disponible pour 1 moteur max. 700W
- Récepteur radio intégré, capacité de mémorisation 32 émetteurs Personal Pass
- Entrées de start séparées pour la gestion de la fonction UP/DOWN avec deux boutons

- Possibilité de gérer le store avec un seul bouton en configurant la logique PAS-A-PAS
- Fonctionnement à 1 ou 2 boutons même depuis l'émetteur

## CARACTÉRISTIQUES TECHNIQUES

Description	230V pour 1 moteur 230V	230V pour 1 moteur 230V
<b>MODÈLE</b>	<b>EASY-BASIC</b>	<b>EASY1</b>
<b>CODE</b>	<b>12C044</b>	<b>12C029</b>
Alimentation (Vac - Hz)	230 - 50	230 - 50
Charge maxi moteur (W)	1100	700
Charge maxi accessoires à 24V (W)	3	-
Température de fonctionnement (°C)	-20 ÷ +60	-20 ÷ +60
Dimensions (mm)	170 x 185 x 70	41 x 127 x 24
Poids (g)	800	100
Degré de protection (IP)	55	55

# EASY2



## Armoire de commande

pour rideaux métalliques

Analogique **230V**  
avec **lumière de courtoisie** et  
**fermeture automatique**



- Configuration et programmation par trimmer et commutateur DIP
- Alimentation pour 1 moteur monophasé 230V
- Connecteur rapide pour récepteur embrochable MR2
- Entrées de up, stop, down
- Gestion de up, stop, down et lumière de courtoisie par émetteur
- 1 entrée pour photocellules avec fonction d'autotest
- 1 entrée pour barres palpeuses mécaniques, optiques ou de caoutchouc conducteur avec fonction d'autotest
- Sortie clignotant 230V (utiliser les clignotants avec intermittence)
- Sortie pour lumière de courtoisie (gérable aussi par émetteur)
- Test des dispositifs de sécurité avant chaque ouverture
- Visualisation de l'état des entrées par led

### ACCESSOIRES



#### 11B047 ▪ MR2

Module récepteur embrochable  
433,92 MHz. Disponible également en  
version 868,30 MHz (code 11B048)

## CARACTÉRISTIQUES TECHNIQUES

Description	230V pour 1 moteur 230V
<b>MODÈLE</b>	<b>EASY2</b>
<b>CODE</b>	<b>12C030</b>
Alimentation (Vac - Hz)	230 - 50
Charge maxi moteur (W)	700
Charge maxi accessoires à 24V (W)	3
Température de fonctionnement (°C)	-20 ÷ +60
Dimensions (mm)	170 x 185 x 70
Poids (g)	800
Degré de protection (IP)	55

# HEAVY1



## Armoire de commande

pour moteurs triphasé **230V**

Digitale **230V** avec **VARIATEUR**



**HEAVY1-PB**

- Programmation par 3 touches et afficheur
- Menu de programmation multilingue consultable grâce à l'utilisation d'un afficheur graphique 122x32 pixels
- Alimentation pour 1 moteur triphasé 230V (branchement en triangle)
- Connecteur rapide pour récepteur radio modulaire MR2
- Entrée pour le branchement d'un encodeur
- Gestion de start, start piéton, stop depuis émetteur
- Trois sorties relais programmables telles que les lumières, serrure électrique, feu de signalisation, le électrofrein ou test de fonctionnement 12 Vcc
- Sortie feu 230V (utiliser feu avec intermittence)
- Test des dispositifs de sécurité avant chaque ouverture
- Réglage précis de force et vitesse pendant la course normale et pendant les phases de ralentissement
- Fonction d'auto-apprentissage de la course
- Fonction de détection d'obstacles par capteur ampérométrique
- Compteur de cycles de fonctionnement avec programmation d'alerte maintenance
- Visualisation de l'état des entrées depuis l'afficheur
- Disponible en version platine seule ou en coffret (plastique ou métallique) avec sectionneur et touches OUVERTURE, FERMETURE et ARRÊT D'URGENCE

### ACCESSOIRES



**11B047** ▪ **MR2**

Module récepteur embrochable 433,92 MHz. Disponible également en version 868,30 MHz (code 11B048)



**161230** ▪ **WF01**

Module WIFI pour la gestion avec V2 GO



**161217** ▪ **LUX2+**

Module ADI pour la gestion de lumières, feu et électrofrein



**161216** ▪ **SYNCR0**

Modules ADI pour le fonctionnement synchronisé de deux armoires de commande

### CARACTÉRISTIQUES TECHNIQUES

Description	230V avec VARIATEUR platine seule	230V avec VARIATEUR coffret plastique
<b>MODÈLE</b>	<b>HEAVY1</b>	<b>HEAVY1-PB</b>
<b>CODE</b>	<b>12B052</b>	<b>12B055</b>
Alimentation (Vac - Hz)	230 - 50	230 - 50
Fréquence de pilotage du moteur (Hz)	5 ÷ 99	5 ÷ 99
Charge maxi moteur (W)	1500	1500
Charge maxi accessoires à 24V (W)	20	20
Température de fonctionnement (°C)	-20 ÷ +60	-20 ÷ +60
Dimensions (mm)	200 x 172 x 80	400 x 300 x 165
Poids (g)	1800	4500
Degré de protection (IP)	-	56



 Toshiba  
Toshiba phox



# INDEX DES PRODUITS

<b>Émetteurs</b> _____	<b>PHOX</b> _____	<b>68</b>
	<b>KEHO</b> _____	<b>69</b>
	<b>PMR</b> _____	<b>69</b>
	<b>MATCH</b> _____	<b>70</b>
<b>Récepteurs</b> _____	<b>WALLY</b> _____	<b>71</b>
	<b>MR2</b> _____	<b>71</b>
	<b>WALLY2-230V</b> _____	<b>72</b>
	<b>RXP4</b> _____	<b>72</b>
<b>Modules de commande miniaturisés</b> _____	<b>DEV</b> _____	<b>73</b>
	<b>WF01</b> _____	<b>73</b>
<b>Programmateurs et logiciel</b> _____	<b>PROG2</b> _____	<b>74</b>
	<b>FLASH-PROG</b> _____	<b>74</b>
	<b>WINPPCLNET</b> _____	<b>75</b>

# PHOX

## Émetteur Personal Pass

433,92 - 868,30 MHz  
code variable



433,92 MHz

868,30 MHz

- Transmission à code variable
- Disponible en version à 433,92MHz et 868,30 MHz
- Version à 2 touches et 4 touches, codifié à l'origine ou programmable
- Possibilité d'obtenir jusqu'à 14 canaux en associant la pression de plusieurs touches
- Programmation par radio grâce à Flash-prog et WINPPCLNET sans devoir extraire l'émetteur de sa boîte
- Possibilité de programmer avec WINPPCLNET des émetteurs de substitution en mesure de remplacer des émetteurs mémorisés précédemment sur l'installation
- Disponible en boîte multi couleurs: 10 émetteurs en 5 couleurs différentes (2 émetteurs par couleur)

### CARACTÉRISTIQUES TECHNIQUES

MODÈLE	PHOX2-433	PHOX2P-433	PHOX4-433	PHOX4P-433	PHOX2-868	PHOX2P-868	PHOX4-868	PHOX4P-868
CODE	10V001	10V002	10V003	10V004	10V005	10V006	10V007	10V008
Fréquence (MHz)	433,92	433,92	433,92	433,92	868,30	868,30	868,30	868,30
Touches	2	2	4	4	2	2	4	4
Sérialisé	•		•		•		•	
À sérialiser		•		•		•		•
Portée en champ ouvert (m)	350				250			
Alimentation (type de batterie)	Lithium 3V (CR2032)							
Absorption max. (mA)	< 10							
Dimensions (mm)	32,4 x 63,2 x 9,8							

### BOÎTE MULTI-COULEUR



MODÈLE	PHOX2-433	PHOX2P-433	PHOX4-433	PHOX4P-433	PHOX2-868	PHOX2P-868	PHOX4-868	PHOX4P-868
CODE	10V501	10V502	10V503	10V504	10V505	10V506	10V507	10V508

# KEHO

## Émetteur Personal Pass

433,92 MHz  
code variable



- Transmission à code variable
- Possibilité d'obtenir jusqu'à 14 canaux en associant la pression de plusieurs touches
- Programmation par radio grâce à Flash-prog et WINPPCLNET sans devoir extraire l'émetteur de sa boîte
- Possibilité de programmer avec WINPPCLNET des émetteurs de substitution en mesure de remplacer des émetteurs mémorisés précédemment sur l'installation

### CARACTÉRISTIQUES TECHNIQUES

MODÈLE	KEHO4-433	KEHO4P-433
CODE	10R101	10R102
Fréquence (MHz)	433,92	433,92
Sérialisé	•	
À sérialiser		•
Portée en champ ouvert (m)	300	
Alimentation (type de batterie)	Lithium 3V (CR2032)	
Absorption max. (mA)	< 10	
Dimensions (mm)	38 x 73 x 10	

# PMR

## Émetteur radio mural Personal Pass

433,92 MHz  
code variable



- Transmission à code variable
- Portée utile 20 m en champ fermé dépassant aussi 2 gros murs et 200 m en champ ouvert

### CARACTÉRISTIQUES TECHNIQUES

MODÈLE	PMR4
CODE	10K004
Fréquence (MHz)	433,92
Touches	4
Portée en champ ouvert (m)	200
Alimentation (type de batterie)	Lithium 3V (CR2032)
Absorption max. (mA)	10
Dimensions (mm)	70 x 70 x 17



# MATCH

## Émetteur Royal et copieur pour codes fixes

433,92 MHz  
Royal / 53200



- Idéal pour copier tous les émetteurs à code fixe qui émettent à 433,92MHz
- Programmation rapide et simple
- Chaque bouton fonctionne de manière indépendante et par conséquent, sur un seul émetteur MATCH, il est possible de mémoriser le code de quatre émetteurs différents
- Chaque bouton est déjà configuré avec un code à 20 bit de type ROYAL, donc MATCH peut être utilisé immédiatement comme un émetteur normal
- Possibilité de configurer le code de transmission comme 53200 à 12 bit

### CARACTÉRISTIQUES TECHNIQUES

MODÈLE	MATCH-W
CODE	10R005
Fréquence (MHz)	433,92
Portée en champ ouvert (m)	300
Alimentation (type de batterie)	Lithium 3V (CR2032)
Absorption max. (mA)	< 8
Dimensions (mm)	38 x 73 x 10

# WALLY

## Récepteur 12-24V pour externe

433,92 - 868,30 MHz  
Personal Pass / Royal



- Fonctionnement avec émetteurs séries Royal ou Personal Pass
- Logique de fonctionnement monostable, bistable ou minuteur
- Possibilité de mémoriser jusqu'à 1008 codes différents
- Mémorisation séquentielle des émetteurs
- Indication de mémoire pleine
- Gestion auto-apprentissage émetteurs par radio
- Gestion émetteur substitutif
- Permet d'habiliter ou deshabilitier le mode ROLLING CODE
- Programmation base par touche ou avancée par programmeur PROG2 et logiciel WINPPCLNET
- Bornier extractible

### CARACTÉRISTIQUES TECHNIQUES

MODÈLE	WALLY1-U-433	WALLY2-U-433	WALLY4-U-433	WALLY2-U-868
CODE	11G050	11G051	11G052	11G054
Fréquence (MHz)	433,92	433,92	433,92	868,30
Canaux	1	2	4	2
Alimentation	12 - 24 Vac / 12 - 36 Vdc			
Absorption en stand-by (mA)	16 @ 24 Vdc			
Contacts relais (A)	1 @ 30 Vdc			
Sensibilité	≥ -103 dBm			
S/N	> 17dB @ 100dBm m=100%			
Température de fonctionnement (°C)	-20 ÷ +60°C			
Degré de protection (IP)	55			
Dimensions (mm)	132 x 26 x 74			

# MR2

## Module récepteur embrochable pour armoires de commande V2

433,92 - 868,30 MHz  
Personal Pass / Royal



- Fonctionnement avec émetteurs séries Royal ou Personal Pass
- Disponible dans les versions à 433,92 MHz et 868,30 MHz
- 4 canaux programmables avec logique de fonctionnement monostable, bistable ou minuteur
- Possibilité de mémoriser jusqu'à 1008 codes différents
- Mémorisation séquentielle des émetteurs
- Indication de mémoire pleine
- Gestion auto-apprentissage émetteurs par radio
- Gestion émetteur substitutif
- Permet d'habiliter ou deshabilitier le mode ROLLING CODE
- Programmation base par touche ou avancée par programmeur PROG2 et logiciel WINPPCLNET

### CARACTÉRISTIQUES TECHNIQUES

MODÈLE	MR2-U-433	MR2-U-868
CODE	11B047	11B048
Fréquence (MHz)	433,92	868,30
Sensibilité	≥ -103 dBm	
S/N	> 17dB @ 100dBm m=100%	
Température de fonctionnement (°C)	-20 ÷ +60°C	
Dimensions (mm)	52 x 35 x 15	

# WALLY2-230V

## Récepteur 230V pour externe

433,92 MHz  
Personal Pass / Royal



- Fonctionnement avec émetteurs séries Royal ou Personal Pass
- 2 canaux programmables avec logique de fonctionnement monostable, bistable ou minuteur
- Relais de puissance pour charges jusqu'à 1500W
- Possibilité de mémoriser jusqu'à 240 codes différents
- Mémorisation séquentielle des émetteurs
- Indication de mémoire pleine
- Gestion auto-apprentissage émetteurs par radio
- Gestion émetteur substitutif
- Permet d'habilitier ou deshabilitier le mode ROLLING CODE
- Programmation base par touche ou avancée par programmeur PROG2 et logiciel WINPPCLNET

### CARACTÉRISTIQUES TECHNIQUES

MODÈLE	WALLY2-230V
CODE	11D012
Fréquence (MHz)	433,92
Alimentation (Vac)	230 - 50
Absorption en stand-by (mA)	20
Contacts relais (A)	10 (@ 250Vac)
Sensibilité	≥ -103 dBm
S/N	> 17dB @ 100dBm m=100%
Température de fonctionnement (°C)	-20 ÷ +60
Degré de protection (IP)	55
Dimensions (mm)	113 x 113 x 57

# RXP4

## Récepteur 24V d'extérieur avec afficheur

433,92 - 868,30 MHz  
Personal Pass / Royal



- Programmation par 3 touches et afficheur
- Fonctionnement avec émetteurs séries Royal ou Personal Pass
- 4 canaux programmables avec logique de fonctionnement monostable, bistable ou minuteur
- Sorties relais 2 - 3 - 4 avec contact N.O. ou N.F. sélectionnable par l'intermédiaire des jumpers
- Possibilité de mémoriser jusqu'à 1008 codes différents
- Mémorisation séquentielle des émetteurs
- Indication de mémoire pleine
- Gestion auto-apprentissage émetteurs par radio
- Gestion émetteur substitutif
- Permet d'habilitier ou deshabilitier le mode ROLLING CODE
- Sauvegarde des données sur module récepteur extractible MR2
- Gestion des données par PROG2 et WINPPCLNET en insérant le module extractible MR2 dans le connecteur TX du PROG2

### CARACTÉRISTIQUES TECHNIQUES

MODÈLE	RXP4-433	RXP4-868
CODE	11D017	11D018
Fréquence (MHz)	433,92	868,30
Alimentation (Vac)	12-24 Vac/dc / 12-36 Vdc	
Absorption en stand-by (mA)	16 @ 24 Vdc	
Contacts relais (A)	relè 1 = 5A - 230Vac / relè 2 = 1A - 30Vdc relè 3 = 1A - 30Vdc / relè 4 = 1A - 30Vdc	
Sensibilité	≥ -103 dBm	
S/N	> 17dB @ 100dBm m=100%	
Température de fonctionnement (°C)	-20 ÷ +60	
Degré de protection (IP)	55	
Dimensions (mm)	170 x 185 x 70	

# DEV

## Module récepteur miniaturisé

433,92 - 868,30 MHz  
Personal Pass

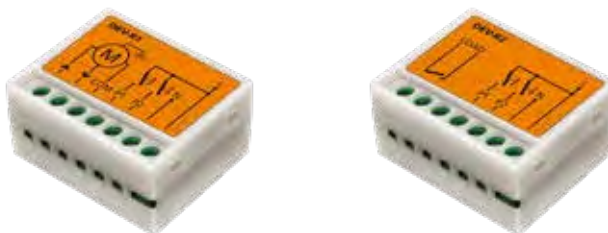

**DEV-R1:** Module récepteur miniaturisé pour contrôler un moteur asynchrone monophasé

**DEV-R2:** Module récepteur miniaturisé pour commander une charge jusqu'à 500 W

- Alimentation avec plage étendue
- Très faible consommation en repos
- Disponible dans les versions à 433,92 MHz et 868,30 MHz

- Compatible avec les émetteurs Personal Pass
- Possibilité de mémoriser jusqu'à 30 codes différents
- Deux entrées câblées
- Bouton intégré pour gérer les phases de programmation
- Mémorisation séquentielle des émetteurs
- Gestion auto-apprentissage émetteurs par radio

## CARACTÉRISTIQUES TECHNIQUES

MODÈLE	DEV-R1-433	DEV-R1-868	DEV-R2-433	DEV-R2-868
CODE	12E105	12E106	11D021	11D022
Alimentation (Vac - Hz)	85 ÷ 260 - 50/60	85 ÷ 260 - 50/60	85 ÷ 260 - 50/60	85 ÷ 260 - 50/60
Fréquence (MHz)	433,92	868,30	433,92	868,30
Absorption en stand-by (W)	0,25	0,25	0,25	0,25
Température de fonctionnement (°C)	-20 ÷ +60	-20 ÷ +60	-20 ÷ +60	-20 ÷ +60
Durée maximale de fonctionnement (s)	120	120	-	-
Dimensions (mm)	20 x 34 x 41	20 x 34 x 41	20 x 34 x 41	20 x 34 x 41

# WF01

## Module WIFI pour la gestion avec V2 GO

L'accessoire WF01 est un dispositif qui, grâce à la communication WiFi, permet de contrôler le mouvement et l'état des automatismes V2 équipés d'un connecteur ADI et compatibles avec le fonctionnement de ce produit.



MODÈLE	WF01
CODE	161230

# PROG2

## Programmeur portatif

- Programmation avec codes aléatoires d'émetteurs vierges
- Connecteur pour modules mémoire et récepteurs de la série WALLY/MR2 pour afficher, modifier, annuler (partiellement ou totalement) les codes mémorisés
- Connecteur USB pour se connecter à un PC et gérer les données relatives à l'installation au moyen du logiciel WINPPCLNET



MODÈLE	PROG2-USB 433	PROG2-USB 868
CODE	161006	161007
Fréquence (MHz)	433,92	868,30

# FLASH-PROG

## Programmeur rapide pour émetteurs PHOX

- Programmation par radio des émetteurs PHOX: il suffit d'appuyer la télécommande sur le programmeur et de procéder avec la programmation avec WINPPCLNET
- Double fréquence : il permet de programmer les émetteurs 433,92 MHz et 868,30 MHz
- Connexion directe à l'ordinateur via porte USB
- Possibilité de gérer la programmation également avec PROG2



MODÈLE	FLASH-PROG
CODE	161009

# WINPPCLNET

## Logiciel de gestion

Le logiciel WINPPCLNET est un programme qui permet la mémorisation, la consultation et la mise à jour de toutes les données et de tous les réglages des installations en utilisant une base de données (fichier informatique de données).

WINPPCLNET marche soit individuellement soit connecté au programmeur portatif PROG2. Dans le premier cas il est possible de travailler seulement avec la base de données, bien que dans le deuxième cas toutes les opérations de lecture/écriture sur dispositifs V2 soient admises.

Pour utiliser le WINPPCLNET, il est nécessaire d'obtenir par V2 un code de qualification du contrat qui permettra de personnaliser les dispositifs utilisés avec le propre code client.

Il permet à l'installateur d'optimiser son temps en programmant tous les ÉMETTEURS ET ACCESSOIRES V2 directement auprès de son siège.

Les configurations réalisées sont simplement transférées sur les récepteurs ou les dispositifs de mémoire par le PROG2 et mises en place sur l'installation.

Il permet d'habiller rapidement un nouvel utilisateur grâce à la possibilité de générer automatiquement une série de codes casuels et les transférer sur le récepteur.

Pour habiller un nouvel utilisateur il suffira, ensuite, de programmer un émetteur vierge avec un des codes déjà présents en mémoire.

WINPPCLNET effectue aussi un contrôle automatique des codes casuels générés pour empêcher la création de codes déjà existants.

Il permet l'impression et l'exportation de toutes les informations concernant les utilisateurs, les émetteurs, les récepteurs, les installations.

Il permet de retrouver un émetteur dans la base de données en visualisant les récepteurs où il est présent.

Il permet de générer des émetteurs en mesure de remplacer par radio un émetteur précédemment mémorisé dans un récepteur de la série WALLY/MR2.

Il représente la plate-forme pour tout développement futur de logiciels et d'applications V2.

Possibilité de convertir très rapidement les bases de données des anciennes versions de WINPPCLNET grâce à l'application dédiée Net Converter.

Il garantit une compatibilité totale avec les fonctions et la gestion des versions précédentes de WINPPCLNET, permettant la continuité de la gestion des systèmes existants.

Disponible en versions pour S.O. 32 bits et 64 bits, compatible avec Windows 7, 8, Vista, 10 (NET.FRAMEWORK 4.7.2 ou supérieur)

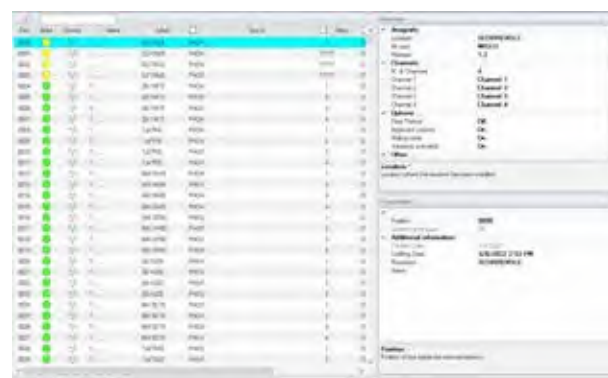
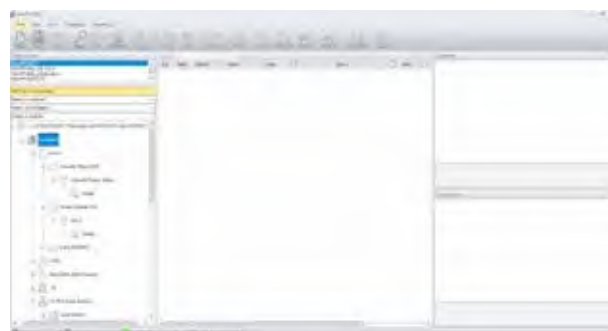

<b>MODÈLE</b>	<b>WINPPCLNET</b>
<b>CODE</b>	<b>21A001</b>



2

3

A

5

6

B

8

9

C

0

$\frac{1}{2}$



# INDEX DES PRODUITS

Systèmes à alimentation solaire _____	ECO-LOGIC _____	78
Dispositifs d'accès _____	SIRMO _____	79
	CLICK30 _____	79
	KIBO _____	80
	PROKSIMA _____	81
Décodeur _____	DEC4-PLUS _____	81
Photocellules _____	SENSIVA _____	82
	SENSIVA-XS _____	82
	SENSIVA-180 _____	82
	SENSIVA-PLUS _____	83
	SHIELD-180 _____	83
	SENSIVA-WL _____	84
	FOT180BAT _____	84
Potelets _____	TOWER _____	85
Feux _____	LUMOS _____	85
	BLINKO _____	85
	ML6 _____	86
	FZA _____	86
Antenne _____	ANS433 _____	86
Systèmes pour le contrôle des barres palpeuses par radio _____	WES _____	87
Détecteurs de boucle _____	VEK _____	87
Barres palpeuses _____	TOUCH-CMM _____	88
	TOUCH-R _____	88
	FEEL _____	89



# ECO-LOGIC

## Kit alimentazione solare



- ECO-LOGIC est le nouveau système V2 pour alimenter les automatisations à 24V avec uniquement de l'énergie solaire
- Ce système permet l'automatisation d'accès très distants du réseau électrique sans devoir effectuer des opérations d'excavation
- Le panneau convertit les rayonnements solaires en énergie électrique et la stocke dans la batterie
- L'automatisation est alimentée directement par la batterie qui en garantit la pleine autonomie pendant la nuit ou durant les longues périodes de nébulosité
- Pour une charge rapide des batteries, il est disponible un accessoire d'alimentation auxiliaire à connecter à la tension de réseau 230V
- Possibilité d'installer un panneau supplémentaire pour compenser les exigences d'automatisations à usage intensif ou installées dans des zones peu ensoleillées
- Les trois leds situés sur le panneau avant du coffret indiquent l'état de charge des batteries
- Les deux connecteurs fixés sur le côté du coffret permettent une connexion rapide du panneau solaire et de l'armoire de commande
- Le connecteur utilisé pour le panneau solaire peut être connecté en alternative à l'alimentateur auxiliaire

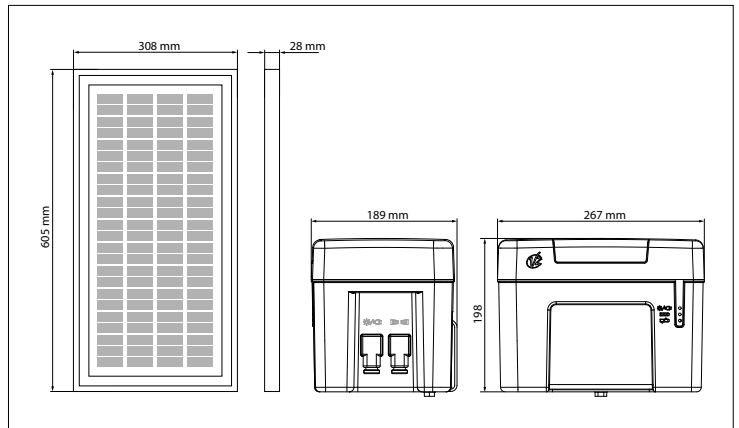

## ACCESSOIRES



**172802**  
Alimentateur auxiliaire pour la recharge depuis le réseau électrique



**172808**  
Panneau supplémentaire

## CARACTÉRISTIQUES TECHNIQUES

Description	ECO-LOGIC groupe accumulateur	ECO-LOGIC panneau solaire	ECO-LOGIC alimentation du réseau
<b>MODÈLE</b>	<b>ECO-LOGIC</b>		-
<b>CODE</b>	<b>28A034</b>		<b>172802</b>
Tension en sortie vers la centrale (Vdc)	24 - 28	-	-
Tension maximale à vide (Vdc)	-	42	-
Tension du point de puissance maximale (Vdc)	-	33,6	-
Alimentation (Vac - Hz)	-	-	230 - 50
Courant maximum (A)	16	-	-
Puissance de crête (W)	-	20	-
Puissance nominale (W)	-	-	36
Capacité batterie (Ah)	18	-	-
Temps de recharge du réseau (h)	~15	-	-
Degré de protection (IP)	44	-	-
Température de fonctionnement (°C)	0 ÷ +40 (en charge) -20 ÷ +50 (en service)	-20 ÷ +80	0 ÷ +30
Poids (Kg)	12	2,2	1,7

# SIRMO

## Sélecteur à clé avec cylindre européen



- Conteneur en moulage sous pression d'aluminium
- Dispositif d'ouverture antieffraction
- Garniture interne pour garantir le maximum d'imperméabilité du conteneur
- Contacts électriques et leviers protégés par un conteneur plastique
- Possibilité de gérer plusieurs sélecteurs avec la même serrure en substituant le loquet en dotation avec le loquet accessoire. 8 séries de loquets sont disponibles avec les codes suivants  
172003 - 172004 - 172005 - 172006  
172007 - 172008 - 172009 - 172010

### CARACTÉRISTIQUES TECHNIQUES

Description	sélecteurs à clé mural
<b>MODÈLE</b>	<b>SIRMO-E</b>
<b>CODE</b>	<b>20A006</b>
Dimensions (mm)	82 x 77 x 52
Température de fonctionnement (°C)	- 20 ÷ + 55 °C
Degré de protection (IP)	44

# CLICK30

## Sélecteurs à clé mural



- Installation murale
- Un récipient en plastique
- Connecteurs pré-câblés

### CARACTÉRISTIQUES TECHNIQUES

Description	selettore a chiave da parete
<b>MODÈLE</b>	<b>CLICK30</b>
<b>CODE</b>	<b>20A031</b>
Dimensions (mm)	95 x 65 h 36mm
Température de fonctionnement (°C)	- 20 ÷ + 50 °C
Degré de protection (IP)	44

# KIBO

## Clavier digital par radio ou filaires



**Robuste** : conteneur en aluminium moulé sous pression pour une sécurité anti-vandalisme efficace

**Étanche** : joint interne pour protéger le conteneur contre les infiltrations d'eau

**Sûr** : la combinaison est un nombre de 1 à 8 chiffres, cela vous permet de générer plus de 10 000 000 de combinaisons

**Polyvalent** : 9 canaux de transmission différents pour contrôler un ou plusieurs automatismes pour stores extérieurs, volets roulants, portes, portes de garage et portails de différents types

**Pratique** : clavier rétroéclairé et signaux acoustiques et lumineux pour simplifier la programmation de l'appareil

**Economique** : l'appareil ne s'active qu'à l'appui d'une touche, une fois la transmission terminée il revient en veille

**KIBO-R**  
Sélecteur numérique par radio avec 3 modes de fonctionnement différents selon le système auquel il est associé :

**Personal Pass** (rolling code 52 bits),  
**Royal** (code fixe V2 standard 18 bits) e  
**53200** (code fixe 12 bits)

**KIBO-WIRED**  
Sélecteur numérique version filaire pour interfacer avec les décodeurs DEC4 et RXP4-C

## CARACTÉRISTIQUES TECHNIQUES

Description	clavier digital radio mural	clavier digital radio mural	clavier digital filaire mural
<b>MODÈLE</b>	<b>KIBO-R433</b>	<b>KIBO-R868</b>	<b>KIBO-WIRED</b>
<b>CODE</b>	<b>10L021</b>	<b>10L022</b>	<b>20A030</b>
Fréquence (MHz)	433,92	868,30	-
Alimentation	3V (1 x CR2032 lithium battery)	3V (1 x CR2032 lithium battery)	12-24 Vac/dc
Absorption max. (mA)	< 1	< 1	-
Portée en champ ouvert (m)	0,001 ÷ 15mA	0,001 ÷ 15mA	45 (24 Vac)
Température de fonctionnement (°C)	- 20 ÷ + 55 °C	- 20 ÷ + 55 °C	- 20 ÷ + 55 °C
Degré de protection (IP)	54	54	44
Dimensions (mm)	77 x 100 x 36	77 x 100 x 36	77 x 100 x 36

# PROKSIMA

## Systeme de proximité (clé READ & WRITE)



VTR



PROG-TAG

- Le système de proximité est utilisé dans les systèmes d'automatismes où il est nécessaire de contrôler l'accès avec clés et cartes personnalisées
- Le lecteur de proximité doit être interfacé avec un décodeur DEC4-PLUS
- Les clés et les cartes de proximité sont mémorisées dans le décodeur
- Il suffit d'approcher une clé ou une carte au lecteur Proksima pour effectuer la commande définie dans le décodeur
- Les clés et les cartes de proximité peuvent être sérialisées depuis V2 ou programmées par l'installateur au moyen du terminal Protag-USB interfacé au logiciel WINPPCLNET

- Les clés et les cartes de proximité sont des dispositifs "read & write" qui peuvent être reprogrammés infiniment. Le code de programmation des dispositifs d'accès est un code unique extrêmement sûr
- Signaux visuels par led et acoustiques par buzzer interne
- Conteneur en moulage sous pression d'aluminium
- Garniture interne pour garantir le maximum d'imperméabilité du conteneur

### CARACTÉRISTIQUES TECHNIQUES

Description	lettore di prossimità da parete	chiave di prossimità serializzata*	programmatore per chiavi di prossimità
<b>MODÈLE</b>	<b>PROKSIMA-EC</b>	<b>VTR</b>	<b>PROGTAG-USB</b>
<b>CODE</b>	<b>15C003</b>	<b>15B001</b>	<b>161502</b>
Fréquence (KHz)	-	125	-
Alimentation (Vac)	12-24 Vac/dc	-	USB
Absorption (mW)	700	-	-
Température de fonctionnement (°C)	- 20 ÷ + 55 °C	- 20 ÷ + 55 °C	- 20 ÷ + 55 °C
Degré de protection (IP)	55	55	55
Dimensions (mm)	82 x 77 x 32	22 x 30 x 5	100 x 195 x 40

\* la clé de proximité à sérialiser est le code 15B003

# DEC4-PLUS

## Décodeur

- Programmation par touches et led
- 4 sorties relais avec contact normalement ouvert
- Logique de fonctionnement monostable, bistable ou minuteur
- Possibilité de mémoriser jusqu'à 1008 codes différents
- Programmation base par touche ou avancée par programmeur PROG2 et logiciel WINPPCLNET
- Bornier extractible



### CARACTÉRISTIQUES TECHNIQUES

Description	decodificatore remoto
<b>MODÈLE</b>	<b>DEC4-PLUS</b>
<b>CODE</b>	<b>15D003</b>
Alimentation (Vac/dc)	12-24
Absorption en stand-by (mA)	17
Contacts relais (A)	1 @ 30 Vdc
Longueur maxi du conducteur des données (m)	100
Température de fonctionnement (°C)	- 20 ÷ + 60
Degré de protection (IP)	55
Dimensions (mm)	74 x 132 x 26

# SENSIVA

## Photocellules murales synchronisées orientables

- Peuvent être installés à l'intérieur des potelets TOWER
- Orientables de 30° vers toutes les directions
- Synchronisées: le circuit de synchronisation permet l'installation de deux jeux de photocellules très proches, sans interférences entre elles
- Sûres: protégées des interférences causés par les rayons du soleil



### CARACTÉRISTIQUES TECHNIQUES

MODÈLE	SENSIVA
CODE	13C001
Portée optique (m)	25
Dimensions (mm)	42 x 90 x 36
Alimentation	12÷24 Vac / 12÷36 Vdc
Contacts relais (A)	1 (max 30 Vdc)
Température de fonctionnement (°C)	-20 ÷ +60
Degré de protection (IP)	44

# SENSIVA-XS

## Photocellules miniaturisées murales, autoalignantes et synchronisées

- Dimensions extrêmement réduites (84x29x24 mm)
- Synchronisées: le circuit de synchronisation permet l'installation de deux jeux de photocellules très proches, sans interférences entre elles
- Sûres: protégées des interférences causés par les rayons du soleil



### CARACTÉRISTIQUES TECHNIQUES

MODÈLE	SENSIVA-XS
CODE	13C002
Portée optique (m)	20
Dimensions (mm)	29 x 84 x 24
Alimentation	12÷24 Vac / 12÷36 Vdc
Contacts relais (A)	1 (max 30 Vdc)
Température de fonctionnement (°C)	-20 ÷ +60
Degré de protection (IP)	54

# SENSIVA-180

## Photocellules murales orientables (180°) et synchronisées

- Orientables jusqu'à 180° sur l'axe horizontal et 30° sur l'axe vertical
- Synchronisées: le circuit de synchronisation permet l'installation de deux jeux de photocellules très proches, sans interférences entre elles
- Sûres: protégées des interférences causés par les rayons du soleil



### CARACTÉRISTIQUES TECHNIQUES

MODÈLE	SENSIVA-180
CODE	13C003
Portée optique (m)	20
Dimensions (mm)	41 x 115 x 38
Alimentation	12÷24 Vac / 12÷36 Vdc
Contacts relais (A)	1 (max 30 Vdc)
Température de fonctionnement (°C)	-20 ÷ +60
Degré de protection (IP)	54

# SENSIVA-PLUS

Photocellules murales synchronisées (jusqu'à 8 jeux de dispositifs) et orientables (180°)

- Synchronisées: possibilité d'entrer 8 codes de transmission différents pour mettre côte à côte 8 jeux de photocellules sans qu'ils n'interfèrent entre eux
- Orientables jusqu'à 180° sur l'axe horizontal et 30° sur l'axe vertical
- Ralentissement automatique de la détection du signal en cas de neige pour éviter les interventions non désirées causées par la chute des flocons

## CARACTÉRISTIQUES TECHNIQUES

MODÈLE	SENSIVA-PLUS
CODE	13C004
Portée optique (m)	20
Dimensions (mm)	41 x 115 x 38
Alimentation	12÷24 Vac / 12÷36 Vdc
Contacts relais (A)	1 (max 30 Vdc)
Température de fonctionnement (°C)	-20 ÷ +60
Degré de protection (IP)	54



# SHIELD-180

Photocellules à sécurité renforcée pour montage en applique, orientables (180°) et synchronisées

- Coque anti-choc en aluminium
- Orientables jusqu'à 180° sur l'axe horizontal et 30° sur l'axe vertical
- Synchronisées: le circuit de synchronisation permet l'installation de deux jeux de photocellules très proches, sans interférences entre elles
- Sûres: protégées des interférences causés par les rayons du soleil

## CARACTÉRISTIQUES TECHNIQUES

MODÈLE	SHIELD-180
CODE	13C007
Portée optique (m)	20
Dimensions (mm)	74 x 141 x 55
Alimentation	12÷24 Vac / 12÷36 Vdc
Contacts relais (A)	1 (max 30 Vdc)
Température de fonctionnement (°C)	-20 ÷ +60
Degré de protection (IP)	55



# SENSIVA-WL

Photocellules murales synchronisées et orientables (180°) avec émetteur alimenté par batterie.  
Uniquement pour les automatismes 230V



- Possibilité de connecter un bord de sécurité, résistive ou traditionnelle, sur l'émetteur
- Synchronisées: possibilité d'entrer deux codes de transmission différents pour mettre côte à côte deux jeux de photocellules sans qu'ils n'interfèrent entre eux
- Orientables jusqu'à 180° sur l'axe horizontal et 30° sur l'axe vertical
- Ralentissement automatique de la détection du signal en cas de neige pour éviter les interventions non désirées causées par la chute des flocons

## CARACTÉRISTIQUES TECHNIQUES

MODÈLE	SENSIVA-WL
CODE	13C005
Portée optique (m)	20
Dimensions (mm)	41 x 115 x 38
Alimentation RX	12÷24 Vac / 12÷36 Vdc
Alimentation TX	2 batterie 1,5V AAA
Contacts relais (A)	1 (max 30 Vdc)
Température de fonctionnement (°C)	-20 ÷ +60
Degré de protection (IP)	54

# FOT180BAT

Photocellules murales synchronisées et orientables (180°) avec émetteur alimenté par batterie.  
Pour automatismes 24Vdc et 230V avec onduleur



- Possibilité de connecter un bord de sécurité, résistive ou traditionnelle, sur l'émetteur
- Synchronisées: possibilité d'entrer deux codes de transmission différents pour mettre côte à côte deux jeux de photocellules sans qu'ils n'interfèrent entre eux
- Orientables jusqu'à 180° sur l'axe horizontal et 30° sur l'axe vertical
- Possibilité de régler la vitesse d'intervention

## CARACTÉRISTIQUES TECHNIQUES

MODÈLE	FOT180BAT
CODE	13S010
Portée optique (m)	20
Dimensions (mm)	40 x 104 x 36
Alimentation RX	12÷24 Vac
Alimentation TX	2 batterie 1,5V AAA
Contacts relais (A)	max 500mA e 48 Vac
Température de fonctionnement (°C)	-20 ÷ +55
Degré de protection (IP)	55

# TOWER

## Potelets en aluminium pour photocellules

- Les potelets permettent l'installation des photocellules SENSIVA (cod. 13C001) à la hauteur désirée et garantissent la protection totale des dispositifs
- Structure entièrement en aluminium
- Profil antérieur en polycarbonate couvrant
- Fixation au sol sur trois points



### CARACTÉRISTIQUES TECHNIQUES

Description	paire de potelets	paire de potelets
<b>MODÈLE</b>	<b>TOWER500</b>	<b>TOWER1000</b>
<b>CODE</b>	<b>161315</b>	<b>161313</b>
Hauteur (cm)	50	100

# LUMOS

## Feu à led multi-tension

- Dispositif avec leds qui ne nécessite d'aucun entretien
- Technologie multi-tension qui permet le fonctionnement du feu avec une plage d'alimentation ample (de 24 à 230V)
- Circuit d'intermittence intégré automatique
- Installable sur une surface plane ou sur un mur en utilisant l'étrier en dotation
- Antenne intégré



### CARACTÉRISTIQUES TECHNIQUES

MODÈLE	LUMOS-M
<b>CODE</b>	<b>14C003</b>
Alimentation (Vac/dc)	24 ÷ 300Vdc / 24 ÷ 230Vac - 50Hz
Température de fonctionnement (°C)	-20 ÷ +60
Degré de protection (IP)	54
Dimensions (mm)	136 x 82 x 35

# BLINKO

## Feu à led multi-tension

- Dispositif avec leds qui ne nécessite d'aucun entretien
- Technologie multi-tension qui permet le fonctionnement du feu avec une plage d'alimentation ample (de 24 à 230V)
- Circuit d'intermittence intégré automatique



### CARACTÉRISTIQUES TECHNIQUES

MODÈLE	BLINKO-M
<b>CODE</b>	<b>14D005</b>
Alimentation (Vac/dc)	24 ÷ 300Vdc / 24 ÷ 230Vac - 50Hz
Température de fonctionnement (°C)	-20 ÷ +60
Degré de protection (IP)	54
Dimensions (mm)	90 x 43 x 36



# ML6

## Module multi-tension à led

- Dispositif avec leds qui ne nécessite d'aucun entretien
- Remplace les ampoules à incandescence normales à l'intérieur des clignotants déjà installés
- S'adapte à tous les types de clignotants, grâce à la technologie multi-tension
- Circuit d'intermittence intégré automatique
- Installation facile grâce à un connecteur à vis permettant d'utiliser le ML6 sur les raccords normaux des ampoules E14



### CARACTÉRISTIQUES TECHNIQUES

MODÈLE	ML6
CODE	14A005
Alimentation (Vac/dc)	24 ÷ 300Vdc / 24 ÷ 230Vac - 50Hz
Température de fonctionnement (°C)	-20 ÷ +60
Dimensions (mm)	74 x 32 x 30

# FZA

## Feu

- Feu 24V avec deux lumières verte et rouge
- Structure en aluminium peint avec des pièces en nylon
- Lampes à LED de 3 W
- Orientable jusqu'à 200° sur l'axe horizontal
- Blindage pour lampe Ø 120 mm en poly méthacrylate



### CARACTÉRISTIQUES TECHNIQUES

MODÈLE	FZA
CODE	161220
Alimentation (Vac/dc)	24
Température de fonctionnement (°C)	-30 ÷ +80
Degré de protection (IP)	65
Dimensions (mm)	180 x 410 x 290

# ANS433

## Antenne externe revêtue pour récepteurs avec 2,5 m de câble RG-58



### CARACTÉRISTIQUES TECHNIQUES

MODÈLE	ANS433
CODE	19A001
Fréquence (MHz)	433 ÷ 868
Impédance (Ohm)	50
Gain (db)	2,5

# WES

## Systeme pour le contrôle par radio des barres palpeuses de sécurité

- WES (Wireless Edge System) est le nouveau système V2 qui permet de contrôler les barres palpeuses de sécurité par radio.
- Le système est composé d'une base directement reliée à la centrale de commande et d'un ou plusieurs transmetteurs (jusqu'à 8 par base) reliés aux barres palpeuses de sécurité.
- La base est alimentée par la centrale de commande et contrôle en continu le état des capteurs qui lui sont connectés.
- À chaque base, il est possible de relier jusqu'à 8 capteurs.
- Le système est compatible avec les barres palpeuses de sécurité traditionnelles à contact N.C, barres palpeuses de sécurité résistantes (8,2kohm).
- Ce système est compatible avec toutes les armoires de commande.



### CARACTÉRISTIQUES TECHNIQUES

Description	base	capteur
<b>MODÈLE</b>	<b>WES-BASE</b>	<b>WES-SENSOR</b>
<b>CODE</b>	<b>35B022</b>	<b>35B021</b>
Alimentation (Vac/dc)	12 / 24	2 x LR6/AA (1,5V-2600mAh)
Puissance absorbée (W)	0,75	-
Autonomie en stand-by	-	> 2 anni
Sorties (contact de relais)	2 alarmes barre palpeuse 1 signal de batterie basse 1 signal global	-
Nombre de capteurs	jusqu'à 8	-
Nombre de canaux radio	16	-
Entrées	-	2 barres palpeuses méc. ou en caoutchouc cond.
Portée maxi (m)	-	10
Température de fonctionnement (°C)	- 20 ÷ + 60	- 15 ÷ + 50
Degré de protection (IP)	55	54
Dimensions (mm)	125 x 56 x 23	170,5 x 45 x 19,5

# VEK

## Détecteurs de boucle

- Système de détection piloté par microprocesseur permettant une grande précision et l'affichage de messages à l'utilisateur par l'intermédiaire de leds
- 4 niveaux de sensibilité réglable (pour les bicanaux : paramétrables indépendamment pour chaque boucle)
- Le boîtier modulaire est clipsable sur le rail DIN

### DÉTECTEUR MONOCANAL

- 2 relais de sortie : 1 permanent, 1 impulsif
- Relais de sortie permanent paramétrable: normalement ouvert ou normalement fermé

### DÉTECTEUR BI-CANAL

- Fonction de détection de présence : signalement de présence d'un véhicule par le relais 1 et impulsion du relais 2 lorsque le véhicule quitte la boucle
- Fonction de détection du sens de passage (sortie paramétrable fixe ou impulsif) : activation du relais 1 pour un sens du passage et de l'autre relais pour l'autre sens



### CARACTÉRISTIQUES TECHNIQUES

Description	monocanal	bi-canal
<b>MODÈLE</b>	<b>VEK1</b>	<b>VEK2</b>
<b>CODE</b>	<b>162241</b>	<b>162242</b>
Alimentation (Vac/dc)	24 (+/- 10%)	24 (+/- 10%)
Puissance absorbée (W)	1,5	2
Sorties (contact de relais)	1 relè permanente 1 relè a impulsif	2 relè permanenti
Fréquence (KHz)	30 ÷ 130	30 ÷ 130
Dimensions (mm)	79 x 22,5 x 90	79 x 22,5 x 90

### ACCESSOIRES



#### CAB106

Boucle périmètre (9 m)

# TOUCH-CMM

## Barres palpeuses de sécurité mécaniques

Elles utilisent comme élément sensible un fil métallique tendu à l'intérieur d'un profilé en caoutchouc.

L'activation du dispositif se fait en exerçant une pression sur le bord.

Le signal, relevé et intercepté par l'armoire de commande, est transmis dans le bloc de mouvement.

Les barres palpeuses mécaniques sont pré-assemblées sur profil en aluminium et sont disponibles en différentes longueurs: 1,5 m / 1,7 m / 2,0 m



Description	longueur 1,5 m	longueur 1,7 m	longueur 2 m
<b>MODÈLE</b>	<b>TOUCH-CMM150</b>	<b>TOUCH-CMM170</b>	<b>TOUCH-CMM200</b>
<b>CODE</b>	<b>162301</b>	<b>162302</b>	<b>162303</b>

# TOUCH-R

## Barres palpeuses de sécurité en caoutchouc conducteur

Le contrôle constant des dispositifs de sécurité tactiles s'effectue en utilisant le principe du circuit fermé avec courant de repos.

En cas de connexion en série de plusieurs dispositifs sensibles, le dernier de la série doit avoir une résistance terminale, dont la valeur est vérifiée par une armoire de commande spéciale.

De cette manière il est possible de détecter l'actionnement des dispositifs sensibles ainsi que l'interruption et le court-circuit.



**TOUCH-RL**



**TOUCH-RH**

TOUCH-RL	profil en aluminium longueur 2 m	profil en aluminium longueur 3 m	profil en caoutchouc longueur 25 m hauteur 30 mm largeur 25 mm	Bouchon avec insertions câble	Bouchon avec résistance
<b>MODÈLE</b>	<b>TOUCH-RLA02</b>	<b>TOUCH-RLA03</b>	<b>TOUCH-RLG25</b>	<b>TOUCH-RLTC</b>	<b>TOUCH-RLTR</b>
<b>CODE</b>	<b>35B003</b>	<b>35B004</b>	<b>35B027</b>	<b>35B028</b>	<b>35B029</b>

TOUCH-RH	profil en aluminium longueur 2 m	profil en aluminium longueur 3 m	profil en caoutchouc longueur 30 m hauteur 55 mm largeur 35 mm	Bouchon avec insertions câble	Bouchon avec résistance
<b>MODÈLE</b>	<b>TOUCH-RHA02</b>	<b>TOUCH-RHA03</b>	<b>TOUCH-RHG25</b>	<b>TOUCH-RHTC</b>	<b>TOUCH-RHTR</b>
<b>CODE</b>	<b>35B011</b>	<b>35B012</b>	<b>35B036</b>	<b>35B031</b>	<b>35B032</b>

# FEEL

## Barres palpées optiques

Les barres palpées optiques sont constituées d'un caoutchouc EPDM (résistance à la température : -50°/+150°) et d'un jeu de cellules émettrices-réceptrices étanches, de très faible dimension, issues de l'industrie et ayant déjà fait leurs preuves dans des milieux très hostiles comme les portiques de lavage.

Le fonctionnement est très simple : quand le caoutchouc est déformé par un corps extérieur, le faisceau cellule est coupé. L'information est transmise alors à un boîtier à sécurité positive avec entrée auto-test.

Le profil en caoutchouc "clipsable" permet la pose rapide du profil même et le passage du câble de la cellule et simple et rapide : il n'y a pas besoin de vissage, collage ou étanchéisation par silicone. Les cellules sont emmanchées dans le profil et raccordées à l'amplificateur. Avec peu de passages, le dispositif de sécurité est en service pour de longues années.

Le profil FEEL-LG20 peut servir aussi bien en position horizontale (portes) que verticale (portails). Il est possible d'enlever la bavette en plastique afin de préserver l'esthétique du portail.



**FEEL-LG20**

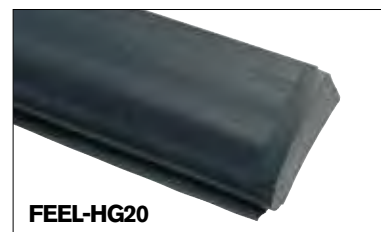

**FEEL-HG20**



**FEEL-RX18 / FEEL-TX18**

Description	Profil en caoutchouc L (h 57 mm - rouleau 20 m)	Bouchon de fermeture droit pour profil en caoutchouc L	Bouchon de fermeture gauche pour profil en caoutchouc L
MODÈLE	<b>FEEL-LG20</b>	<b>FEEL-LTD</b>	<b>FEEL-LTS</b>
CODE	<b>35A003</b>	<b>35A004</b>	<b>35A005</b>

Description	Profil en caoutchouc H (h 94 mm - rouleau 20 m)	Bouchon de fermeture droit pour profil en caoutchouc H	Bouchon de fermeture gauche pour profil en caoutchouc H
MODÈLE	<b>FEEL-HG20</b>	<b>FEEL-HTD</b>	<b>FEEL-HTS</b>
CODE	<b>35A006</b>	<b>35A007</b>	<b>35A008</b>

Description	Cellule (unité émettrice ø 18 mm)	Cellule (unité réceptrice ø 18 mm)
MODÈLE	<b>FEEL-TX18</b>	<b>FEEL-RX18</b>
CODE	<b>35A001</b>	<b>35A002</b>
Portée optique (m)	10	
Alimentation	12÷24 Vac/dc	
Signal	infrarouge modulé 833 Hz	
Température de fonctionnement (°C)	-20 ÷ +80	

## ACCESSOIRES



35A009	35A010	35A012	35A013	35A024	35A025
Rail aluminium longueur 2 m (pour profils en caoutchouc L/H)	Rail aluminium longueur 3 m (pour profils en caoutchouc L/H)	Cordon extensible longueur 3 m (4 x 0,75 mm <sup>2</sup> )	Cordon extensible longueur 3 m (7 x 0,25 mm <sup>2</sup> )	Interface pour dispositifs optiques (1 sortie NPN)	Colle (tube de 2 g)



 [www.V2HOME.com](http://www.V2HOME.com)



 [www.V2HOME.com](http://www.V2HOME.com)



# KIT UNIVERSAL 1



Kit électronique pour compléter l'installation de moteurs 230V pour portails battants et coulissants  
Armoire de commande DIGITALE



MODÈLE Kit ▼	CITY1-EVO	PHOX2	MR2	SENSIVA-XS	LUMOS-M	CODE Kit ▼
Kit UNIVERSAL 1E	■	■■	■	■	■	28A087

# KIT UNIVERSAL 2

Kit électronique pour compléter l'installation de moteurs 230V pour portails battants et coulissants  
Armoire de commande analogique avec récepteur intégré



MODÈLE Kit ▼	FLEXY2	PHOX2	SENSIVA-XS	LUMOS-M	CODE Kit ▼
Kit UNIVERSAL 2	■	■■	■	■	28A061

# KIT UNIVERSAL 2+

Kit électronique pour compléter l'installation de moteurs 24V pour portails battants et coulissants  
Armoire de commande DIGITALE



MODÈLE Kit ▼	CITY2+	PHOX2	MR2	SENSIVA-XS	LUMOS-M	CODE Kit ▼
Kit UNIVERSAL 2+	■	■■	■	■	■	28A117

# KIT EASY 2

Kit électronique pour compléter l'installation de moteurs 230V pour rideaux métalliques



MODÈLE Kit ▼	EASY2	PHOX2	MR2	CODE Kit ▼
Kit EASY2	■	■■	■	28A064

# KIT EASY-BASIC

Kit électronique pour compléter  
l'installation de moteurs 230V pour  
rideaux métalliques



MODÈLE Kit ▼	EASY-BASIC	PHOX2	CODE Kit ▼
Kit EASY-BASIC	■	■ ■	28A065





















# KIT GARDEN LUX

Kit électronique pour commander  
par radio des charges jusqu'à 1500W



MODÈLE Kit ▼	WALLY2-230V	PHOX2	MATCH	CODE Kit ▼
Kit GARDEN LUX	■	■		28A066
Kit GARDEN LUX-R	■		■	28A067



	Portail coulissant		Interface pour le branchement des modules ADI
	Portail battant		Armoire de commande prédisposée pour le branchement du module LUX2+
	Volet roulant et rideau métallique		Armoire de commande prédisposée pour le branchement du module CL1+
	Sortie pour feu de signalisation		Armoire de commande prédisposée pour le fonctionnement avec l'accessoire WES
	Tension d'alimentation de l'armoire de commande		Armoire de commande prédisposée pour le branchement du module WES-EASY
	Tension d'alimentation moteur		Armoire de commande prédisposée pour EASY-PULSE
	VARIATEUR intégré		Armoire de commande prédisposée pour le branchement du module SYNCRO
	Récepteur intégré		Armoire de commande prédisposée pour le fonctionnement avec le module batterie tampon
	Connecteur pour récepteur modulaire		Compatible avec le système ECO-LOGIC
	Sortie pour feu avec intermittence		Armoire conçue pour le raccordement du module et la gestion avec <b>V2 GO</b>
	Sortie pour feu sans intermittence		